

第 2 編

ガス事業

◎全国の公営ガス事業者数

	3年度	2年度	増減
指定都市営	1	1	0
市営	14	14	0
町村営	5	5	0
企業団営	0	0	0
計	20	20	0

1	事業の沿革	P 17
2	施設の概要	P 22
3	事業の概要	P 26
4	供給工事の状況	P 28
5	ガスメータの状況	P 32
6	業務の状況	P 34
7	財務の状況	P 44
8	その他	P 58

第2編 ガス事業

1 事業の沿革

年	月	日	主 要 事 項
大正	10.	10.	1 金沢電気瓦斯株式会社を買収し 金沢市電気局と改称
		12.	7. ガス料金改定
		13.	2. 29 既設の発生炉を水平式スチーミングに改造
		14.	3. 31 ガスホルダー 1 基増設
		〃	9. 15 基メータ 1 基増設
		〃	11. 30 水平式スチーミング 2 門増設
昭和	2.	4.	20 水平式 3 門増設
		4.	7. 20 精製設備を改造、拡充
		〃	2. 15 ガス料金改定
		6.	2. 10 ガスホルダー 1 基増設
		7.	4. 1 金沢市電気水道局に改称（水道事業統合）
		8.	3. 6 貫通式発生炉 2 門機械装炭押出機設置
		12.	3. 27 貫通式発生炉 2 門増設
		17.	4. 1 金沢市瓦斯水道事業部に改称（電気事業分離）
		18.	12. 10 ガスホルダー 1 基譲渡（相模瓦斯株式会社）
		21.	12. 16 石炭入荷なく一時供給停止
		25.	9. 1 金沢市瓦斯水道局に改称
		〃	12. 8 ガス料金改定
		26.	11. 5 ガス料金改定
		27.	2. 1 ガス料金改定
		〃	11. 1 金沢市ガス水道局に改称
		〃	11. 25 ガス料金改定
		29.	6. 30 御影供給所開所 ガスホルダー新設
		30.	6. 30 加賀天然瓦斯興業株式会社と天然ガス購入契約
		〃	8. 15 小型室炉式 2 門増設
		32.	2. 10 プロジェクターガス発生炉設置
		〃	12. 20 小型室炉式 2 門増設
		33.	12. 15 運炭設備設置
		34.	12. 25 増熱水性ガス発生炉設置
		35.	11. 30 球形ホルダー 1 基設置
		36.	7. 20 小型室炉式 2 門増設
		37.	3. 28 玉鉾工場建設用地購入契約締結
	〃	8. 22 玉鉾工場建設起工式	
	〃	12. 1 玉鉾工場ナフサガス発生装置（PCG式ユニフロー型） 1 号設置	
	〃	12. 7 玉鉾工場ナフサガス製造、供給開始	

年	月	日	主 要 事 項	
昭和	38.	11.	15	玉銻工場有水ホルダー設置
	39.	12.	20	玉銻工場ナフサガス発生装置（PCG式ユニフロー型）2号増設、LPG発生装置設置
	40.	10.	31	玉銻工場球形ホルダー1号設置
	41.	12.	20	玉銻工場ナフサガス発生装置（NG-C5型）1号設置
	42.	1.	1	金沢市企業局に改称
	〃	4.	1	ガス料金改定
	〃	10.	10	玉銻工場ナフサガス発生装置（NG-C5型）2号設置、LPG発生装置増設
	〃	11.	1	玉銻工場CO変成装置設置
	43.	11.	20	玉銻工場球形ホルダー2号増設
	45.	7.	31	古道工場ガス製造部門廃止
	〃	11.	30	港工場ナフサガス発生装置（NG-C7型）1号増設
	〃	12.	9	港工場有水ホルダー設置
	〃	12.	10	港工場ガス製造、供給開始
	46.	12.	15	港工場LPGガス発生装置設置
	47.	11.	30	港工場ナフサガス発生装置（NG-C7型）2号増設
	〃	12.	5	港工場球形ホルダー設置（ $5,000\text{m}^3 \times 9.9\text{kgf/cm}^2$ ）
	48.	8.	1	熱量変更 $5,000\text{kcal}/\text{Nm}^3$ となる
	〃	〃	〃	ガス料金改定
	49.	7.	1	ガス料金改定（改定率38.68%）
	50.	4.	1	ガス料金改定（改定率38.69%）
	52.	4.	4	ガス料金改定（改定率14.83%）
	53.	12.	25	港工場LPG貯蔵1基増設（150t）
	54.	1.	31	港工場ガス脱湿装置2基設置
	〃	3.	31	北安江～玉銻ガス工場間輸送導管完成（ $\phi 350\text{mm}$ 延長3,700m）
	〃	10.	31	玉銻工場脱湿装置1基増設
	〃	12.	10	玉銻ガス工場LPG貯蔵1基増設（50t）
	55.	4.	1	ガス料金改定（改定率42.97%）
	〃	11.	30	港工場ガス圧縮機1基（ $2,400\text{m}^3/\text{H}$ ）増設
	〃	12.	8	港工場ガス発生装置（OG式）2基増設
	〃	12.	23	港工場管理棟及び事務所1棟増築
	56.	6.	4	古道供給所廃止
	57.	4.	28	御影供給所廃止
	〃	4.	30	港工場ガスタービン式自家発電装置（850kVA）1基増設
	58.	9.	27	玉銻工場管理棟建築
	〃	9.	30	港工場球形ホルダー2号設置（ $5,000\text{m}^3 \times 9.9\text{kgf/cm}^2$ ）
	〃	12.	14	玉銻工場連続式中圧プラント及び送出ガス制御装置完成（HB-ICI式）
	59.	5.	23	玉銻工場ナフサガス発生装置（NG-C5型）及び有水ホルダー廃止
	〃	12.	15	玉銻工場LPG貯槽1基増設（200t）
	61.	7.		第一次ガス料金暫定引下げ（61.7月分～62.1月分まで 1m^3 当たり9円08銭引下げ）

年	月	日	主 要 事 項
昭和	61.	10.	広岡3丁目3番30号に企業局新庁舎完成
	62.	2.	第一次ガス料金暫定引下げ（61.7月分～62.1月分まで1m ³ 当たり11円07銭引下げ）
	62.	3.	金沢市ガス事業基本構想策定
	63.	4.	1 ガス料金引下げ改定（改定率△15.24%）
	〃	7.	1 額第1団地簡易ガス事業がみなし一般ガス事業に移行（935地点）
	〃	9.	金沢湖陽住宅団地簡易ガス事業が供給を開始
	〃	11.	30 港工場LPG気化装置1・2号廃止
平成	元	2.	20 港工場製造能力アップ（260,000m ³ /日）
	〃	4.	1 ガス料金に消費税を課す
	〃	〃	〃 ガス料金引下げ改定（改定率△0.72%）
	〃	10.	2 南部ショールーム開所
	2.	4.	1 額第1団地の熱量変更準備室設置（LPから6C）
	〃	10.	金石曙団地簡易ガス事業がみなし一般ガス事業に移行
	4.	6.	1 額第1団地の一般ガス（6C）切り替え作業開始
	5.	8.	額第1団地、金石曙団地が一般ガス供給に移行
	〃	12.	港工場ガス圧縮機1基（3,000m ³ /時）増設
	〃	〃	企業局庁舎に地震計設置
	6.	12.	26 整圧所テレメータシステム導入開始
	7.	1.	阪神淡路大震災ガス復旧支援隊派遣
	〃	3.	金沢市ガス事業高度化基本計画策定
	〃	6.	瑞樹団地簡易ガス事業が供給を開始
	〃	10.	企業局地震災害対策要綱策定
	8.	1.	16 東海北陸ブロック熱量変更作業共同化協定書締結（東海北陸ガス事業者9社）
	〃	4.	1 職員研修センター開設
	〃	〃	熱量変更推進室設置
	〃	7.	ガスマッピングシステム着手
	〃	11.	1 ガス料金改定（複数二部料金制度及び原料費調整制度を導入、改定率△1.26）
	9.	7.	10 港工場製造能力アップ（314,000m ³ /日）
	〃	10.	21 LNG受給協定締結
	10.	3.	19 松寺町住宅簡易ガス事業が供給を開始
	11.	4.	1 熱量変更推進室が熱量変更センターに改称
	〃	12.	南森本簡易ガス事業が供給を開始
	12.	3.	小松ガス熱量変更作業開始（北陸地区共同化作業）
	〃	8.	1 ガス料金改定（改定率4.85%）
	〃	〃	4 小松ガス熱量変更作業終了（北陸地区共同化作業）
	〃	8.	22 LNGサテライト運転開始
	〃	〃	〃 金沢市熱量変更作業開始（北陸地区共同化作業）
	〃	11.	1 大浦・東蚊爪簡易ガス事業が供給を開始
	13.	3.	14 エコステーション長田開所

年	月	日	主 要 事 項
平成	13.	3. 30	港工場LPG貯槽1基増設(400t)
	〃	4. 1	玉銕、港工場が玉銕、港エネルギーセンターに改称
	〃	8. 30	玉銕エネルギーセンターガス送出停止
	〃	11. 21	港エネルギーセンターSNGプラント1号運転開始
	〃	11.	玉銕エネルギーセンターガスプラント解体
	14.	3. 1	エコステーション鳴和開所
	〃	6. 22	港エネルギーセンターSNGプラント2号運転開始
	〃	12. 12	松寺町住宅簡易ガス事業がみなし一般ガス事業に移行
	15.	12. 15	玉銕エネルギーセンター用地売却
	〃	〃 19	金沢市熱量変更作業完了(北陸地区共同化作業)
	〃	〃 〃	港エネルギーセンター6Cガス送出停止
	16.	1. 9	エコステーション増泉開所
	〃	3.	高岡ガス熱量変更作業開始(北陸地区共同化作業)
	〃	8. 1	ガス料金改定(改定率0.00%)
	〃	9.	高岡ガス熱量変更作業終了(北陸地区共同化作業)
	〃	10.	日本海ガス熱量変更作業開始(北陸地区共同化作業)
	〃	12.	港エネルギーセンター6Cプラント解体
	17.	5. 18	臨海水質管理センター消化ガスから精製した製品ガスの購入開始
	〃	8. 29	松寺町住宅みなし一般ガス事業が一般ガス供給に移行
	18.	7. 1	Gライン石川設立
	〃	10.	都市ガス展復活
	19.	6. 13	日本海ガス熱量変更作業が終了(北陸地区熱量変更共同化作業終了)
	20.	1. 11	港エネルギーセンターLNG1,200kL貯槽運用開始
	〃	12. 19	港エネルギーセンターLNG温水式気化器運用開始
	〃	12. 20	港エネルギーセンターSNGプラント2号運転停止
	21.	4. 1	ガス料金改定(改定率8.13%)
	〃	〃 〃	簡易ガス料金改定(改定率 湖陽12.31%、瑞樹12.35%、南森本16.55%、大浦・東蚊爪3.19%)
	〃	7. 1	原料費調整制度による料金調整を毎月調整に変更
	25.	3. 1	環境税導入に伴うガス料金改定(改定率0.09%)
	〃	〃 〃	環境税導入に伴う簡易ガス料金改定(改定率 湖陽,大浦・東蚊爪0.11%、瑞樹,南森本0.12%)
	26.	9. 1	環境税導入に伴うガス料金改定(改定率0.09%)
	〃	〃 〃	環境税導入に伴う簡易ガス料金改定(改定率 湖陽,大浦・東蚊爪0.11%、瑞樹,南森本0.12%)
	27.	3. 31	南部ショールーム閉所
	〃	4. 1	港エネルギーセンターSNGプラント1号運転停止
	〃	6. 1	ガス料金改定(改定率△0.24%)
	〃	〃 〃	簡易ガス料金改定(改定率 湖陽11.58%、瑞樹7.09%、南森本14.01%、大浦・東蚊爪1.35%)
	〃	9. 30	エコステーション増泉閉所
	〃	11. 13	ガスショールーム「ガスぼーと」開所
	〃	12. 24	企業局総合防災計画策定

年	月	日	主 要 事 項
平成	28.	6.	1 環境税導入に伴うガス料金改定（改定率0.08%）
	〃	〃	〃 環境税導入に伴う簡易ガス料金改定（改定率 湖陽, 大浦・東蚊爪0.10%、瑞樹, 南森本0.11%）
	29.	3.	31 エコステーション長田閉所
	〃	4.	1 ガス小売全面自由化の実施
	31.	3.	15 港エネルギーセンターSNGプラント解体
	〃	4.	15 金沢市ガス事業・発電事業あり方検討委員会設置
令和	元.	10.	8 金沢市ガス事業・発電事業あり方検討委員会から事業譲渡の答申
	2.	1.	26 臨海水質管理センター消化ガスから精製した製品ガスの購入終了
	〃	3.	13 金沢市ガス事業・発電事業譲渡基本方針策定
	〃	6.	17 金沢市ガス事業・発電事業譲渡先選定委員会設置
	〃	10.	6 事業譲渡先選定に係る公募開始
	3.	2.	19 金沢市ガス事業・発電事業譲渡先選定委員会から審査結果の報告
	〃	2.	26 事業譲渡先の優先交渉権者を決定

2 施設の概要

(1) 港エネルギーセンターの概要

1 所在地	金沢市湊3丁目6番地
2 敷地面積	34,288 m ²
3 建屋面積	管理棟 鉄筋コンクリート造 地上2階建 延855.0m ² 設備棟 鉄筋コンクリート造 地上2階建 延657.2m ²
4 竣工	昭和45年12月

① LNGサテライト 液化天然ガス発生設備 (13A)

☆ 製造能力 480,000 m³/日 (46.0 MJ)

設備名	機器名	能 力 等	数量
製造設備	ガス発生器	空気強制循環式 1,236m ³ /h (1基当たり) (44.43MJ/m ³) 1t/h (1基当たり) 出口温度 -5℃以上 最高使用圧力 0.99MPa 最高使用温度 55℃ 最低使用温度 -162℃	6
		密閉温水式 6,055m ³ /h (1基当たり) (44.67MJ/m ³) 5t/h (1基当たり) 出口温度 0℃以上 最高使用圧力 0.99MPa 最高使用温度 90℃ 最低使用温度 -164℃	2
	増熱器	縦型固定管板式 (空気強制循環式ガス発生器用) 192m ³ /h (46MJ/m ³) 320m ³ /h (46MJ/m ³) 最高使用圧力 胴側 0.5MPa 管側 0.99MPa	1 1
		LPG気化器	密閉温水式 (密閉温水式ガス発生器用) 390m ³ /h (101.67MJ/m ³) 最高使用圧力 胴側 1.77MPa 管側 0.68MPa
		密閉温水式 (密閉温水式ガス発生器用) 557m ³ /h (101.67MJ/m ³) 最高使用圧力 胴側 1.77MPa 管側 0.68MPa	1
	附帯設備	液化ガス用貯槽	縦置円筒二重殻真空断熱方式LNG貯槽 幾何容積 100m ³ 貯蔵容積 90m ³ 最高使用圧力 0.99MPa 最高使用温度 40℃ 最低使用温度 -162℃ 内槽 内径・全長 3,000・14,680mm 外槽 内径・全長 3,500・15,600mm 保冷方式 粉末真空断熱方式 断熱材 パーライト
縦置円筒形貯槽 幾何容積 1,200m ³ 貯蔵容積 1,080m ³ 最高使用圧力 0.3MPa 最高使用温度 40℃ 最低使用温度 -164℃ 内槽 内径・全長 8,800・21,180mm 外槽 内径・全長 10,600・24,380mm 保冷方式 窒素封入パーライト断熱方式 断熱材 パーライト			1
加圧蒸発器		エアフィン式 伝熱面積 受入用 180m ² (100kLタンク用) 伝熱面積 払出用 144m ² (") 最高使用圧力 0.99MPa	2 2

設備名	機器名	能 力 等	数量
附帯設備	加圧蒸発器	エアフィン式 伝熱面積 受入用 850m ² (1,200kLタンク用) 最高使用圧力 0.99MPa	2
	液化ガス用ポンプ	立型遠心サブマージド型ポットタイプ 21.8m ³ /h	3
	LPGタンク (3・4号)	球形 ブタン仕様 容量 150 t (3号)	1
		球形 プロパン仕様 容量 400 t (4号)	1
	中圧ガスホルダー (1・2号)	球形 21,290 φ 容量 5,000 m ³ × 0.97MPa(9.9kgf/cm ²)	2
	付臭設備	ポンプ滴下方式	1式
	受配電設備	6,600V	1式
	非常用発電設備	1,350kVAガスタービン	1台
防消火散水設備		1式	

(2) 港エネルギーセンター配置図

敷地面積 34,288㎡

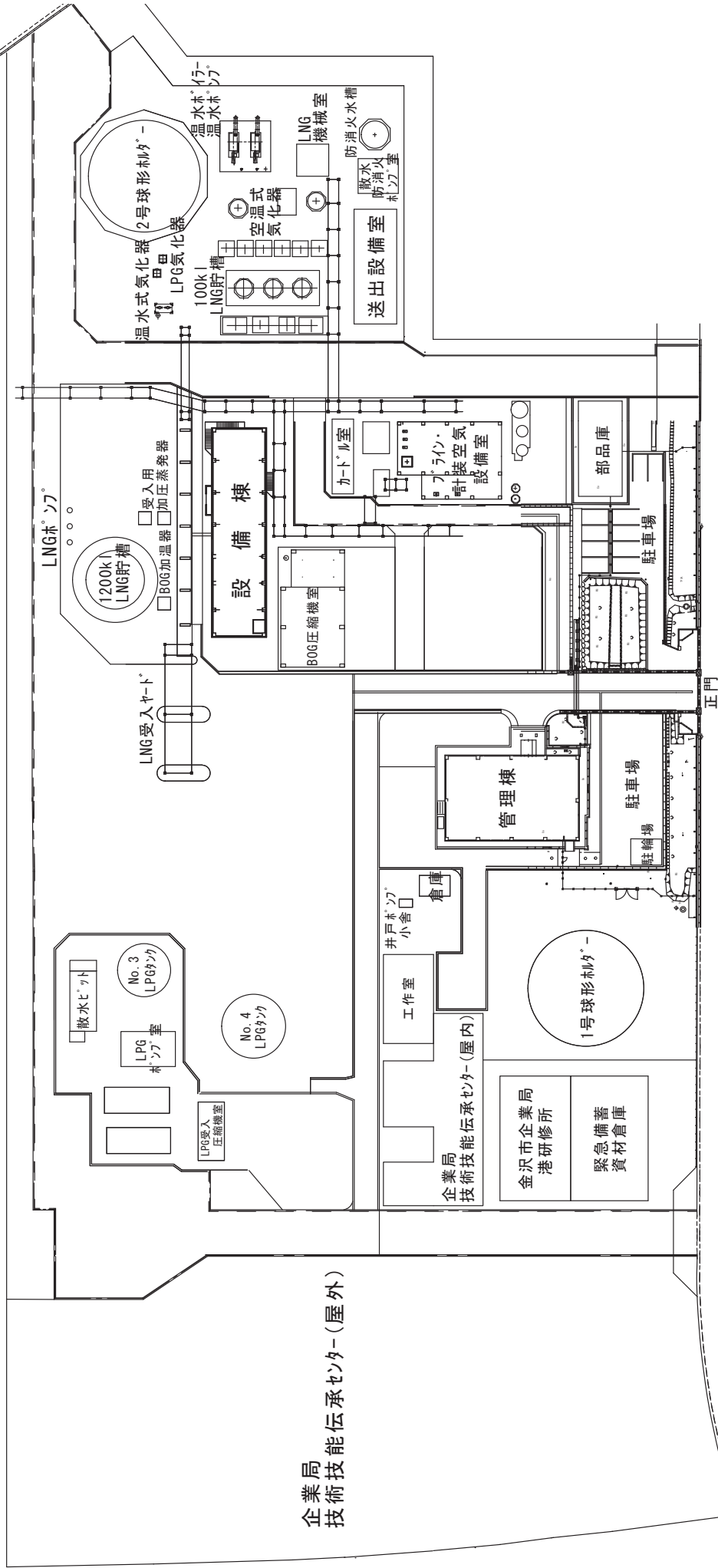

3 事業の概要

(1) 事業実績

(46.0MJ)

項目	年度	平成29年度	平成30年度	令和元年度	令和2年度
	行政区域内人口 (人)		464,427	463,387	462,118
〃 戸数 (戸)		202,637	204,087	205,807	207,265
供給区域内戸数 (戸)	A	173,133	174,079	175,142	176,486
取付メータ数 (個)	B	67,513	66,466	65,414	64,591
調定件数 (件)	C	61,903	60,653	59,948	58,895
供給戸数 (戸)	D	61,550	60,280	59,360	58,264
普及率 (%)	B/A	39.0	38.2	37.3	36.6
〃 (%)	C/A	35.8	34.8	34.2	33.4
〃 (%)	D/A	35.6	34.6	33.9	33.0
製造量 (m ³)		41,145,891	39,544,335	38,558,337	38,319,543
送出量 (m ³)		41,696,243	40,065,121	39,027,991	38,309,222
年間1日最大送出量 (m ³)		207,569	186,569	189,546	199,029
年間1日平均送出量 (m ³)		114,236	109,767	106,634	104,957
販売量 (m ³)		42,259,234	40,659,388	40,002,187	38,841,019
自家使用量 (m ³)		303,538	253,157	235,105	235,000
勘定外ガス量 (m ³)		△ 866,529	△ 847,424	△ 1,209,301	△ 766,797
勘定外ガス率 (%)		△ 2.08	△ 2.12	△ 3.10	△ 2.00
使用電力量 (kWh)		1,262,534	1,182,874	1,210,934	1,276,396
ガス器具販売額 (円)		124,831,574	113,944,885	94,361,221	131,996,687
ガス本支管延長 (m)		1,483,436	1,483,189	1,484,143	1,484,472
総収益 (千円)		6,701,347	6,743,394	6,515,060	6,008,653
総費用 (千円)		5,661,065	5,885,157	5,474,720	4,909,930

(2) ガス製造量及び送出量 (46.0MJ)

年月	区分	製造量 (m ³)	購入ガス量 (m ³)	送出量 (m ³)	最大送出量		平均送出量 (m ³ /日)	製造能力 (m ³ /日)
					月日	(m ³ /日)		
平成29年度		41,145,891	548,534	41,696,243	1/24	207,569	114,236	480,000
30年度		39,544,335	521,566	40,065,121	2/14	186,569	109,767	480,000
令和元年度		38,558,337	473,538	39,027,991	2/6	189,546	106,634	480,000
2年度		38,319,543	0	38,309,222	1/19	199,029	104,957	480,000
(対前年増減)		(△ 238,794)	(△ 473,538)	(△ 718,769)		(9,483)	(△ 1,677)	(0)
2. 4		2,828,648	0	2,831,468	4/2	116,254	94,382	480,000
5		1,957,850	0	1,959,814	5/21	72,692	63,220	〃
6		2,437,380	0	2,435,924	6/11	100,420	81,197	〃
7		2,821,196	0	2,821,183	7/21	119,439	91,006	〃
8		3,271,331	0	3,284,982	8/20	127,326	105,967	〃
9		2,746,970	0	2,748,655	9/2	134,310	91,622	〃
10		2,420,829	0	2,391,934	10/30	86,858	77,159	〃
11		2,965,297	0	2,965,526	11/30	126,587	98,851	〃
12		4,326,792	0	4,323,509	12/17	185,271	139,468	〃
3. 1		4,825,196	0	4,825,576	1/19	199,029	155,664	〃
2		4,038,672	0	4,039,605	2/9	186,897	144,272	〃
3		3,679,382	0	3,681,046	3/3	153,036	118,743	〃
月平均		3,193,295	0	3,192,435	※ 令和2年1月26日にて購入ガスの受入終了			
日平均		104,985	0	104,957	(購入ガス：臨海水質管理センター精製消化ガス)			

(3) 原料使用量

年月	区分	L N G	プロパン	ブタン
		(t)	(t)	(t)
平成29年度		31,364.7	3,349.5	—
30年度		30,667.4	2,643.1	—
令和元年度		29,961.3	2,465.9	—
2年度		29,726.4	2,602.6	—
2. 4		2,237.9	189.9	0.0
5		1,516.4	103.9	0.0
6		1,866.1	144.4	0.0
7		2,141.6	148.1	0.0
8		2,433.2	214.5	0.0
9		2,030.7	183.2	0.0
10		1,861.3	126.5	0.0
11		2,312.1	161.9	0.0
12		3,378.2	278.7	0.0
3. 1		3,832.4	412.2	0.0
2		3,210.7	350.3	0.0
3		2,905.8	289.0	0.0

(4) 電力使用量

年月	区分	電力使用量
		(kWh)
平成29年度		1,262,534
30年度		1,182,874
令和元年度		1,210,934
2年度		1,276,396
2. 4		120,625
5		90,939
6		87,346
7		90,258
8		95,830
9		90,906
10		83,783
11		118,680
12		127,585
3. 1		134,068
2		115,062
3		121,314

4 供給工事の状況

(1) ガス窓口受付状況

(単位：件)

区分 年月	開栓	閉栓	名義変更	ガス工事	供給施設 修繕
29年度	5,554	6,909	1,091	900	5,333
30年度	5,661	7,194	1,221	995	4,897
元年度	5,441	6,562	1,034	893	4,560
2年度	4,800	6,249	1,061	852	4,416
2. 4	484	608	104	40	367
5	235	372	93	101	235
6	320	421	89	89	278
7	374	437	90	76	351
8	276	408	68	46	264
9	302	489	81	179	334
10	310	430	74	43	334
11	374	390	72	79	378
12	297	378	93	42	464
3. 1	255	409	101	45	509
2	362	673	87	51	400
3	1,211	1,234	109	61	502

*供給施設修繕は、簡易ガスを除く。

(2) ガス供給工事件数

(単位：件)

区分 年月	新設	雑工事	計
29年度	318	582	900
30年度	424	571	995
元年度	366	527	893
2年度	360	492	852
2. 4	8	32	40
5	72	29	101
6	36	53	89
7	16	60	76
8	29	17	46
9	148	31	179
10	11	32	43
11	8	71	79
12	9	33	42
3. 1	9	36	45
2	2	49	51
3	12	49	61

*雑工事は、増設、位置変更、一部工事等。

(3) ガス供給施設修繕工事件数（無償）

(単位：件)

種別 年月	供給管	灯外管	灯内管	供給管撤去 (一時)	供給管撤去 (本管)	本支管	水取器採水	マイコン	漏洩調査	出不良	火災	埋設管調査	他工事立会	道路陥没	器具修理	気密・点火テスト	その他	合計
29年度	49	54	64	738	77	100	634	419	270	54	29	121	14	13	1,445	375	193	4,649
30年度	61	66	55	847	68	119	365	359	297	50	29	144	9	7	1,209	383	191	4,259
元年度	22	45	65	833	51	108	567	321	186	54	27	108	25	18	1,071	321	216	4,038
2年度	42	28	15	638	77	84	727	331	321	46	39	96	15	9	1,124	283	166	4,041
2. 4	0	1	2	58	3	8	78	29	19	2	1	11	0	0	86	11	20	329
5	0	2	1	40	4	7	6	19	25	0	1	10	1	1	55	13	13	198
6	2	3	0	45	3	4	4	10	33	3	3	8	1	2	99	17	11	248
7	2	2	0	42	14	11	0	22	39	3	4	13	4	0	128	22	12	318
8	4	1	4	53	6	8	0	11	26	3	1	8	1	0	75	19	15	235
9	3	1	4	60	7	2	59	17	25	8	4	3	1	2	65	29	12	302
10	3	3	1	69	7	7	4	27	28	3	2	5	1	2	111	20	9	302
11	8	4	0	47	7	1	63	27	29	5	4	6	2	1	94	22	15	335
12	13	5	0	51	7	3	111	37	26	2	6	3	0	0	131	25	13	433
3. 1	2	1	2	46	8	8	148	52	31	8	4	8	0	0	108	37	15	478
2	3	2	1	45	4	7	125	43	19	2	4	6	1	0	73	28	19	382
3	2	3	0	82	7	18	129	37	21	7	5	15	3	1	99	40	12	481

(4) ガス供給施設修繕工事件数 (有償)

(単位: 件)

種別 年月	灯 外 管				灯 内 管				ホースガス栓等				外 傷			器具 修理	合 計			
	直 営	請 負	そ の 他	小 計	直 営	請 負	そ の 他	小 計	直 営	請 負	そ の 他	小 計	直 営	請 負	小 計		直 営	請 負	そ の 他	合 計
平成29年度	114	2	0	116	5	0	0	5	17	20	0	37	2	0	2	524	662	22	0	684
30年度	86	2	0	88	6	0	0	6	23	13	0	36	1	0	1	507	623	15	0	638
令和元年度	106	0	0	106	0	0	0	0	14	12	0	26	2	0	2	388	510	12	0	522
2年度	50	4	0	54	1	1	0	2	10	9	0	19	5	0	5	295	361	14	0	375
2. 4	5	0	0	5	0	0	0	0	2	1	0	3	0	0	0	30	37	1	0	38
5	6	0	0	6	0	0	0	0	2	2	0	4	0	0	0	27	35	2	0	37
6	2	0	0	2	0	0	0	0	0	0	0	0	0	0	0	28	30	0	0	30
7	3	1	0	4	0	0	0	0	0	1	0	1	1	0	1	27	31	2	0	33
8	5	0	0	5	0	0	0	0	0	0	0	0	0	0	0	24	29	0	0	29
9	9	2	0	11	0	0	0	0	1	0	0	1	0	0	0	20	30	2	0	32
10	3	0	0	3	0	0	0	0	0	1	0	1	0	0	0	28	31	1	0	32
11	9	1	0	10	0	1	0	1	1	2	0	3	1	0	1	28	39	4	0	43
12	2	0	0	2	0	0	0	0	2	0	0	2	2	0	2	25	31	0	0	31
3. 1	2	0	0	2	1	0	0	1	1	0	0	1	0	0	0	27	31	0	0	31
2	3	0	0	3	0	0	0	0	0	0	0	0	0	0	0	15	18	0	0	18
3	1	0	0	1	0	0	0	0	1	2	0	3	1	0	1	16	19	2	0	21

※ 灯外管 (直営) 修繕件数のうち、36件は「ガス管更生修理工法」によるものです。

(5) ガス本支管延長 (m)

(令和3年3月31日現在)

圧力別 材質別 年度(口径)	0.3MPa以上の中圧 のガスを通ずる管		0.3MPa未満の中圧 のガスを通ずる管		低圧のガスを通ずる管				計
	鋼管	小計	鋼管	小計	鋼管	铸铁管	ポリエチレン	小計	
平成29年度	60,724	60,724	62,108	62,108	298,258	638,327	424,019	1,360,604	1,483,436
30年度	60,641	60,641	62,108	62,108	284,891	634,528	441,021	1,360,440	1,483,189
令和元年度	60,564	60,564	62,108	62,108	266,777	632,536	462,158	1,361,471	1,484,143
2年度 (対前年増減)	60,560 (△ 4)	60,560 (△ 4)	62,108 (-)	62,108 (-)	243,856 (△ 22,921)	631,575 (△ 961)	486,373 (24,215)	1,361,804 (333)	1,484,472 (329)
φ 75mm未満	-	-	-	-	232,458	439	224,987	457,884	457,884
φ 75	123	123	-	-	-	15,102	86,153	101,255	101,378
φ 100	3,332	3,332	4,111	4,111	2,196	322,538	119,309	444,043	451,486
φ 125	-	-	-	-	-	-	-	-	-
φ 150	17,192	17,192	33,782	33,782	3,763	159,544	36,182	199,489	250,463
φ 200	10,870	10,870	23,449	23,449	3,920	113,994	19,721	137,635	171,954
φ 250	-	-	-	-	393	18,357	-	18,750	18,750
φ 300	8,854	8,854	766	766	781	1,601	21	2,403	12,023
φ 350	14,408	14,408	-	-	-	-	-	-	14,408
φ 400	5,781	5,781	-	-	345	-	-	345	6,126

(6) 簡易ガス供給施設修繕工事件数 (無償)

(単位: 件)

種別 年月	供給管	灯外管	灯内管	供給管撤去(一時)	供給管撤去(本管)	本支管	水取器採水	マイコン	漏洩調査	出不良	火災	埋設管調査	他工事立会	道路陥没	器具修理	気密・点火テスト	その他	合計
平成29年度	0	1	3	5	0	0	7	0	4	1	0	0	0	0	8	18	0	47
30年度	0	0	1	6	0	0	2	0	1	1	1	0	0	0	9	6	1	28
令和元年度	0	0	0	3	0	0	4	2	3	0	0	0	0	1	7	0	0	20
2年度	0	0	0	7	0	1	5	1	2	0	1	1	0	0	5	0	0	23

(7) 簡易ガス本支管の延長 (m)

〈 湖陽団地 〉

低圧のガスを通ずる管			
年度	材質別 鋳鉄管	ポリエチレン管	計
平成29年度	1,505.0	3,013.0	4,518.0
30年度	1,505.0	3,013.0	4,518.0
令和元年度	1,505.0	3,013.0	4,518.0
2年度	1,505.0	3,013.0	4,518.0
口径別内訳	φ 50mm	—	3,013.0
	φ 75	—	—
	φ 100	1,063.0	—
	φ 150	442.0	—
	φ 200	—	—

〈 瑞樹団地 〉

低圧のガスを通ずる管				
年度	材質別 鋳鉄管	ポリエチレン管	被覆鋼管	計
平成29年度	3,720.7	13,903.3	105.0	17,729.0
30年度	3,720.7	13,903.3	105.0	17,729.0
令和元年度	3,720.7	13,903.3	105.0	17,729.0
2年度	3,720.7	13,903.3	105.0	17,729.0
口径別内訳	φ 50mm	—	8,486.2	—
	φ 75	—	505.0	—
	φ 100	44.0	4,912.1	7.0
	φ 150	1,429.8	—	—
	φ 200	2,246.9	—	98.0

〈 南森本 〉

低圧のガスを通ずる管			
年度	材質別 鋳鉄管	ポリエチレン管	計
平成29年度	625.8	1,151.4	1,777.2
30年度	625.8	1,151.4	1,777.2
令和元年度	625.8	1,151.4	1,777.2
2年度	625.8	1,151.4	1,777.2
口径別内訳	φ 50mm	—	839.9
	φ 75	—	268.2
	φ 100	32.5	43.3
	φ 150	593.3	—

〈 大浦・東蚊爪 〉

低圧のガスを通ずる管				
年度	材質別 鋳鉄管	ポリエチレン管	被覆鋼管	計
平成29年度	928.2	9,773.9	109.5	10,811.6
30年度	928.2	9,773.9	109.5	10,811.6
令和元年度	928.2	9,773.9	109.5	10,811.6
2年度	928.2	9,773.9	109.5	10,811.6
口径別内訳	φ 50mm	—	5,773.4	—
	φ 75	—	2,657.3	40.5
	φ 100	—	1,343.2	59.0
	φ 150	928.2	—	10.0

5 ガスメータの状況

(1) ガスメータの号数別設置数（一般ガス）

（単位：個）

年度 号数	平成29年度		平成30年度		令和元年度		令和2年度	
	全体	(内、マイコン)	全体	(内、マイコン)	全体	(内、マイコン)	全体	(内、マイコン)
1.6	13,932	(13,932)	13,534	(13,534)	13,108	(13,108)	12,736	(12,736)
2	5	(5)	4	(4)	4	(4)	3	(3)
2.5	4,664	(4,664)	4,384	(4,384)	4,161	(4,161)	3,984	(3,984)
3	19	(19)	16	(16)	16	(16)	13	(13)
4	36,901	(36,901)	36,440	(36,440)	35,823	(35,823)	35,449	(35,449)
5	1	(1)	1	(1)	1	(1)	0	(0)
6	10,073	(10,073)	10,140	(10,140)	10,305	(10,305)	10,364	(10,364)
7	8	(8)	6	(6)	3	(3)	2	(2)
10	960	(960)	976	(976)	988	(988)	993	(993)
16	391	(391)	395	(395)	396	(396)	402	(402)
25	214	(0)	214	(0)	215	(0)	229	(0)
40	110	(0)	111	(0)	129	(0)	141	(0)
65	61	(0)	63	(0)	70	(0)	72	(0)
100～	174	(0)	182	(0)	195	(0)	203	(0)
計	67,513	(66,954)	66,466	(65,896)	65,414	(64,805)	64,591	(63,946)
対前年増減	△ 1,220	△ 1,226	△ 1,047	△ 1,058	△ 1,052	△ 1,091	△ 823	△ 859

(2) ガスメータの修理数及び取替数

年度 号数	平成29年度		平成30年度		令和元年度		令和2年度	
	修理数	検満メータ 取替数	修理数	検満メータ 取替数	修理数	検満メータ 取替数	修理数	検満メータ 取替数
1.6	1,877	2,494	750	986	301	440	1,200	1,131
2.5	726	1,050	200	370	100	174	130	285
4	2,952	2,357	3,720	3,940	5,311	4,858	4,908	4,983
6	1,050	740	1,100	1,088	1,551	1,349	1,157	867
10	148	112	75	91	123	88	236	186
16	29	51	35	29	27	14	52	28
25	46	41	16	36	25	31	59	26
40	24	48	17	57	26	36	49	69
65	6		5		8		5	
100	22		10		17		2	
120	2		6		0		2	
150 以上	8		9		1		11	
計	6,890	6,893	5,943	6,597	7,490	6,990	7,811	7,575
対前年増減	△ 70	1,082	△ 947	△ 296	1,547	393	321	585

※検満メータ取替数には開閉栓取替等を含む。

6 業務の状況

(1) ガス用途別販売量

①一般ガス（13A：46.0MJ）

年度	合 計			家 庭 用		
	件 数	使 用 量	1 件あたり	件 数	使 用 量	1 件あたり
	件	m ³	m ³	件	m ³	m ³
平成29年度	746,486	42,259,234	56.61	678,819	13,544,824	19.95
平成30年度	732,701	40,659,388	55.49	666,845	12,536,200	18.80
令和元年度	720,307	40,002,187	55.53	656,066	12,078,872	18.41
令和2年度 (対前年増減)	709,063 (△ 11,244)	38,841,019 (△ 1,161,168)	54.78 (△ 0.75)	646,056 (△ 10,010)	12,548,405 (469,533)	19.42 (1.01)
2. 4	59,715	3,609,938	60.45	54,367	1,358,728	24.99
5	59,439	2,599,987	43.74	54,136	1,192,049	22.02
6	59,299	2,112,644	35.63	54,048	910,496	16.85
7	59,237	2,579,722	43.55	53,982	695,595	12.89
8	59,267	2,937,018	49.56	53,991	645,712	11.96
9	59,139	3,238,124	54.75	53,900	533,175	9.89
10	58,981	2,762,750	46.84	53,755	638,335	11.87
11	58,836	2,520,711	42.84	53,605	948,227	17.69
12	58,802	3,199,858	54.42	53,572	1,148,407	21.44
3. 1	58,791	4,371,256	74.35	53,557	1,510,020	28.19
2	58,662	4,959,575	84.54	53,464	1,628,029	30.45
3	58,895	3,949,436	67.06	53,679	1,339,632	24.96
月平均	59,089	3,236,752	54.78	53,838	1,045,700	19.42

商 業 用			工 業 用			医 療 用 ・ 公 用		
件 数	使 用 量	1 件あたり	件 数	使 用 量	1 件あたり	件 数	使 用 量	1 件あたり
件	m ³	m ³	件	m ³	m ³	件	m ³	m ³
51,826	10,808,341	208.55	2,863	4,070,718	1,421.84	12,978	13,835,351	1,066.06
50,403	10,606,131	210.43	2,753	3,894,285	1,414.56	12,700	13,622,772	1,072.66
49,344	10,583,521	214.48	2,625	3,974,264	1,514.01	12,272	13,365,530	1,089.11
48,599	8,878,231	182.68	2,538	3,295,442	1,298.44	11,870	14,118,941	1,189.46
(△ 745)	(△ 1,705,290)	(△ 31.80)	(△ 87)	(△ 678,822)	(△ 215.57)	(△ 402)	(753,411)	(100.35)
4,107	791,171	192.64	215	355,911	1,655.40	1,026	1,104,128	1,076.15
4,083	403,120	98.73	214	236,037	1,102.98	1,006	768,781	764.20
4,045	413,216	102.15	214	238,223	1,113.19	992	550,709	555.15
4,049	649,123	160.32	214	253,967	1,186.76	992	981,037	988.95
4,068	786,412	193.32	211	246,402	1,167.78	997	1,258,492	1,262.28
4,047	909,822	224.81	212	235,242	1,109.63	980	1,559,885	1,591.72
4,040	754,867	186.85	210	278,979	1,328.47	976	1,090,569	1,117.39
4,035	649,097	160.87	210	303,561	1,445.53	986	619,826	628.63
4,043	778,528	192.56	210	291,667	1,388.89	977	981,256	1,004.36
4,044	974,074	240.87	210	275,633	1,312.54	980	1,611,529	1,644.42
4,008	973,711	242.94	209	302,593	1,447.81	981	2,055,242	2,095.05
4,030	795,090	197.29	209	277,227	1,326.44	977	1,537,487	1,573.68
4,050	739,853	182.68	212	274,620	1,298.44	989	1,176,578	1,189.46

②簡易ガス（液化石油ガス：100.5MJ）

〈湖陽住宅団地ガス販売量〉

区分 年度	合 計			家 庭 用			商 業 用			そ の 他		
	件数	使用量	1件 あたり	件数	使用量	1件 あたり	件数	使用量	1件 あたり	件数	使用量	1件 あたり
29年度	2,179	12,594.8	5.78	2,143	11,818.6	5.51	24	774.7	32.28	12	1.5	0.13
30年度	2,104	11,400.5	5.42	2,069	10,665.3	5.15	24	734.2	30.59	11	1.0	0.09
元年度	2,069	11,086.9	5.36	2,033	10,375.1	5.10	24	711.0	29.63	12	0.8	0.07
2年度	2,013	11,445.1	5.69	1,977	10,442.1	5.28	24	1,002.9	41.79	12	0.1	0.01
(対前年増減)	(△ 56)	(358.2)	(0.32)	(△ 56)	(67.0)	(0.18)	(-)	(291.9)	(12.16)	(-)	(△ 0.7)	(△ 0.06)
2. 4	170	1,179.0	6.94	167	1,117.8	6.69	2	61.2	30.60	1	0.0	0.00
5	170	1,082.0	6.36	167	1,030.6	6.17	2	51.4	25.70	1	0.0	0.00
6	169	783.5	4.64	166	747.7	4.50	2	35.8	17.90	1	0.0	0.00
7	167	673.2	4.03	164	639.8	3.90	2	33.4	16.70	1	0.0	0.00
8	167	627.5	3.76	164	597.0	3.64	2	30.5	15.25	1	0.0	0.00
9	168	564.7	3.36	165	535.2	3.24	2	29.5	14.75	1	0.0	0.00
10	167	762.6	4.57	164	639.5	3.90	2	123.1	61.55	1	0.0	0.00
11	167	970.9	5.81	164	831.0	5.07	2	139.9	69.95	1	0.0	0.00
12	167	1,057.9	6.33	164	932.0	5.68	2	125.9	62.95	1	0.0	0.00
3. 1	167	1,307.1	7.83	164	1,189.5	7.25	2	117.5	58.75	1	0.1	0.10
2	167	1,276.2	7.64	164	1,147.4	7.00	2	128.8	64.40	1	0.0	0.00
3	167	1,160.5	6.95	164	1,034.6	6.31	2	125.9	62.95	1	0.0	0.00

〈瑞樹団地ガス販売量〉

区分 年度	合 計			家 庭 用			商 業 用			そ の 他		
	件数	使用量	1件 あたり	件数	使用量	1件 あたり	件数	使用量	1件 あたり	件数	使用量	1件 あたり
29年度	5,640	74,400.6	13.19	5,592	64,210.6	11.48	12	1,991.6	165.97	36	8,198.4	227.73
30年度	5,484	68,572.0	12.50	5,436	58,750.3	10.81	12	1,935.2	161.27	36	7,886.5	219.07
元年度	5,429	68,013.8	12.53	5,381	57,137.6	10.62	12	1,860.6	155.05	36	9,015.6	250.43
2年度	5,369	72,217.9	13.45	5,323	59,589.9	11.19	10	1,594.1	159.41	36	11,033.9	306.50
(対前年増減)	(△ 60)	(4,204.1)	(0.91)	(△ 58)	(2,452.3)	(0.58)	(△ 2)	(△ 266.5)	(4.36)	(-)	(2,018.3)	(56.07)
2. 4	449	7,161.5	15.95	445	6,262.1	14.07	1	187.7	187.70	3	711.7	237.23
5	447	5,957.6	13.33	443	5,506.4	12.43	1	164.0	164.00	3	287.2	95.73
6	446	4,909.4	11.01	442	4,154.4	9.40	1	135.5	135.50	3	619.5	206.50
7	446	4,141.6	9.29	442	3,118.4	7.06	1	122.5	122.50	3	900.7	300.23
8	446	4,439.1	9.95	442	2,938.9	6.65	1	128.4	128.40	3	1,371.8	457.27
9	446	3,874.4	8.69	442	2,346.6	5.31	1	21.9	21.90	3	1,505.9	501.97
10	445	3,589.5	8.07	442	3,251.0	7.36	0	0.0	0.00	3	338.5	112.83
11	446	5,324.9	11.94	443	4,733.2	10.68	0	0.0	0.00	3	591.7	197.23
12	449	6,865.1	15.29	445	5,771.4	12.97	1	141.9	141.90	3	951.8	317.27
3. 1	449	8,959.1	19.95	445	7,428.0	16.69	1	228.7	228.70	3	1,302.4	434.13
2	450	8,991.7	19.98	446	7,357.6	16.50	1	260.9	260.90	3	1,373.2	457.73
3	450	8,004.0	17.79	446	6,721.9	15.07	1	202.6	202.60	3	1,079.5	359.83

〈南森本ガス販売量〉

区分 年度	合 計			家 庭 用			商 業 用			そ の 他		
	件数	使用量	1件あたり	件数	使用量	1件あたり	件数	使用量	1件あたり	件数	使用量	1件あたり
29年度	687	9,285.4	13.52	687	9,285.4	13.52	0	0.0	0.00	0	0.0	0.00
30年度	671	8,957.3	13.35	671	8,957.3	13.35	0	0.0	0.00	0	0.0	0.00
元年度	672	8,949.8	13.32	672	8,949.8	13.32	0	0.0	0.00	0	0.0	0.00
2年度 (対前年増減)	667 (△ 5)	8,790.3 (△ 159.5)	13.18 (△ 0.15)	667 (△ 5)	8,790.3 (△ 159.5)	13.18 (△ 0.15)	0 (-)	0.0 (-)	0.00 (-)	0 (-)	0.0 (-)	0.00 (-)
2. 4	56	1,087.3	19.42	56	1,087.3	19.42	0	0.0	0.00	0	0.0	0.00
5	56	826.1	14.75	56	826.1	14.75	0	0.0	0.00	0	0.0	0.00
6	56	747.9	13.36	56	747.9	13.36	0	0.0	0.00	0	0.0	0.00
7	56	491.2	8.77	56	491.2	8.77	0	0.0	0.00	0	0.0	0.00
8	55	500.2	9.09	55	500.2	9.09	0	0.0	0.00	0	0.0	0.00
9	55	397.6	7.23	55	397.6	7.23	0	0.0	0.00	0	0.0	0.00
10	56	473.2	8.45	56	473.2	8.45	0	0.0	0.00	0	0.0	0.00
11	56	639.3	11.42	56	639.3	11.42	0	0.0	0.00	0	0.0	0.00
12	56	824.9	14.73	56	824.9	14.73	0	0.0	0.00	0	0.0	0.00
3. 1	55	968.4	17.61	55	968.4	17.61	0	0.0	0.00	0	0.0	0.00
2	55	947.2	17.22	55	947.2	17.22	0	0.0	0.00	0	0.0	0.00
3	55	887.0	16.13	55	887.0	16.13	0	0.0	0.00	0	0.0	0.00

〈大浦・東蚊爪ガス販売量〉

区分 年度	合 計			家 庭 用			商 業 用			そ の 他		
	件数	使用量	1件あたり	件数	使用量	1件あたり	件数	使用量	1件あたり	件数	使用量	1件あたり
29年度	2,122	79,360.1	37.40	2,017	9,986.5	4.95	48	548.8	11.43	57	68,824.8	1,207.45
30年度	2,108	78,032.7	37.02	2,000	9,594.9	4.80	48	545.7	11.37	60	67,892.1	1,131.54
元年度	2,085	76,897.0	36.88	1,977	9,197.2	4.65	48	422.2	8.80	60	67,277.6	1,121.29
2年度 (対前年増減)	2,047 (△ 38)	76,945.7 (48.7)	37.59 (0.71)	1,938 (△ 39)	9,142.9 (△ 54.3)	4.72 (0.07)	48 (-)	399.8 (△ 22.4)	8.33 (△ 0.47)	61 (1)	67,403.0 (125.4)	1,104.97 (△ 16.33)
2. 4	172	3,245.1	18.87	163	914.8	5.61	4	52.5	13.13	5	2,277.8	455.56
5	172	1,356.4	7.89	163	937.6	5.75	4	38.3	9.58	5	380.5	76.10
6	171	6,325.0	36.99	162	745.6	4.60	4	17.0	4.25	5	5,562.4	1,112.48
7	171	8,451.4	49.42	162	571.9	3.53	4	14.7	3.68	5	7,864.8	1,572.96
8	171	2,798.3	16.36	162	518.3	3.20	4	14.2	3.55	5	2,265.8	453.16
9	171	9,606.3	56.18	162	476.9	2.94	4	14.0	3.50	5	9,115.4	1,823.08
10	171	6,334.8	37.05	162	488.8	3.02	4	12.6	3.15	5	5,833.4	1,166.68
11	171	5,918.2	34.61	162	731.1	4.51	4	22.5	5.63	5	5,164.6	1,032.92
12	171	7,752.0	45.33	162	806.2	4.98	4	45.3	11.33	5	6,900.5	1,380.10
3. 1	170	7,907.3	46.51	161	1,007.3	6.26	4	74.3	18.58	5	6,825.7	1,365.14
2	168	9,529.5	56.72	159	1,034.9	6.51	4	53.6	13.40	5	8,441.0	1,688.20
3	168	7,721.4	45.96	158	909.5	5.76	4	40.8	10.20	6	6,771.1	1,128.52

〈簡易ガス販売量総合計（4箇所）〉

区分 年度	合 計			家 庭 用			商 業 用			そ の 他		
	件数	使用量	1件 あたり	件数	使用量	1件 あたり	件数	使用量	1件 あたり	件数	使用量	1件 あたり
29年度	10,628	175,640.9	16.53	10,439	95,301.1	9.13	84	3,315.1	39.47	105	77,024.7	733.57
30年度	10,367	166,962.5	16.11	10,176	87,967.8	8.64	84	3,215.1	38.28	107	75,779.6	708.22
元年度	10,255	164,947.5	16.08	10,063	85,659.7	8.51	84	2,993.8	35.64	108	76,294.0	706.43
2年度 (対前年増減)	10,096 (△ 159)	169,399.0 (4,451.5)	16.78 (0.69)	9,905 (△ 158)	87,965.2 (2,305.5)	8.88 (0.37)	82 (△ 2)	2,996.8 (3.0)	36.55 (0.90)	109 (1)	78,437.0 (2,143.0)	719.61 (13.18)
2. 4	847	12,672.9	14.96	831	9,382.0	11.29	7	301.4	43.06	9	2,989.5	332.17
5	845	9,222.1	10.91	829	8,300.7	10.01	7	253.7	36.24	9	667.7	74.19
6	842	12,765.8	15.16	826	6,395.6	7.74	7	188.3	26.90	9	6,181.9	686.88
7	840	13,757.4	16.38	824	4,821.3	5.85	7	170.6	24.37	9	8,765.5	973.94
8	839	8,365.1	9.97	823	4,554.4	5.53	7	173.1	24.73	9	3,637.6	404.18
9	840	14,443.0	17.19	824	3,756.3	4.56	7	65.4	9.34	9	10,621.3	1,180.14
10	839	11,160.1	13.30	824	4,852.5	5.89	6	135.7	22.62	9	6,171.9	685.77
11	840	12,853.3	15.30	825	6,934.6	8.41	6	162.4	27.07	9	5,756.3	639.59
12	843	16,499.9	19.57	827	8,334.5	10.08	7	313.1	44.73	9	7,852.3	872.48
3. 1	841	19,141.9	22.76	825	10,593.2	12.84	7	420.5	60.07	9	8,128.2	903.13
2	840	20,744.6	24.70	824	10,487.1	12.73	7	443.3	63.33	9	9,814.2	1,090.47
3	840	17,772.9	21.16	823	9,553.0	11.61	7	369.3	52.76	10	7,850.6	785.06

(2) ガス料金収納体系別状況

(一般ガス)

区分 年月	調定		合計		納付		口座		座 振替
	件数	金額 円	1件あたり 円	件数	比率 %	金額 円	件数	比率 %	
平成29年度	745,305	6,687,018,720	8,972	138,066	18.52	1,477,336,839	607,239	81.48	5,209,681,881
30年度	731,677	6,745,000,800	9,219	136,331	18.63	1,440,440,280	595,346	81.37	5,304,560,520
令和元年度	719,161	6,628,142,286	9,216	136,412	18.97	1,402,582,587	582,749	81.03	5,225,559,699
2年度 (対前年増減)	707,995 (△ 11,166)	6,157,116,312 (△ 471,025,974)	8,697 (△ 519)	133,721 (△ 2,691)	18.89 (△ 0.08)	1,353,232,826 (△ 49,349,761)	574,274 (△ 8,475)	81.11 (0.08)	4,803,883,486 (△ 421,676,213)
2. 4	59,715	613,238,583	10,269	11,905	19.94	127,948,130	47,810	80.06	485,290,453
5	59,337	482,901,980	8,138	11,381	19.18	95,119,428	47,956	80.82	387,782,552
6	59,207	396,100,032	6,690	11,154	18.84	75,604,179	48,053	81.16	320,495,853
7	59,161	416,538,689	7,041	11,099	18.76	87,504,841	48,062	81.24	329,033,848
8	59,164	444,083,362	7,506	11,152	18.85	90,747,572	48,012	81.15	353,335,790
9	59,028	452,771,560	7,670	11,078	18.77	94,946,135	47,950	81.23	357,825,425
10	58,872	412,667,004	7,010	10,994	18.67	93,840,654	47,878	81.33	318,826,350
11	58,758	419,878,549	7,146	10,973	18.67	82,834,686	47,785	81.33	337,043,863
12	58,715	506,297,964	8,623	10,940	18.63	110,638,822	47,775	81.37	395,659,142
3. 1	58,695	657,692,572	11,205	10,973	18.69	158,725,628	47,722	81.31	498,966,944
2	58,597	734,222,614	12,530	10,949	18.69	182,501,010	47,648	81.31	551,721,604
3	58,746	620,723,403	10,566	11,123	18.93	152,821,741	47,623	81.07	467,901,662

(注) 金額には遅収差額、消費税等相当額を含む。(早収料金+遅収差額+消費税等相当額)

(3) ガス料金収入状況 (現年度収入)

(一般ガス)

区分 年月	調定合計		収入合計		収入率		未収入	
	件数	金額 円	件数	金額 円	件数	金額 %	件数	金額 円
2. 4	59,715	613,238,583	59,616	612,330,118	99.83	99.85	99	908,465
5	59,337	482,901,980	59,240	482,227,547	99.84	99.86	97	674,433
6	59,207	396,100,032	59,104	395,460,785	99.83	99.84	103	639,247
7	59,161	416,538,689	59,050	415,924,771	99.81	99.85	111	613,918
8	59,164	444,083,362	59,055	443,465,115	99.82	99.86	109	618,247
9	59,028	452,771,560	58,926	452,191,142	99.83	99.87	102	580,418
10	58,872	412,667,004	58,745	412,021,848	99.78	99.84	127	645,156
11	58,758	419,878,549	58,594	418,853,739	99.72	99.76	164	1,024,810
12	58,715	506,297,964	58,349	503,515,354	99.38	99.45	366	2,782,610
3. 1	58,695	657,692,572	57,665	649,373,215	98.25	98.74	1,030	8,319,357
2	58,597	734,222,614	55,806	712,908,183	95.24	97.10	2,791	21,314,431
3	58,746	620,723,403	29,693	383,522,504	50.54	61.79	29,053	237,200,899
合計	707,995	6,157,116,312	673,843	5,881,794,321	95.18	95.53	34,152	275,321,991

(注1) 金額には遅収差額、消費税等相当額を含む。(早収料金+遅収差額+消費税等相当額)

(注2) 収入状況は、令和3年3月31日現在の数値を示す。

(4) 液化石油ガス料金収入状況 (現年度収入)

区分 年月	調定合計		収入合計		収入率		未収入金	
	件数	金額 円	件数	金額 円	件数	金額 %	件数	金額 円
2. 4	847	5,571,673	847	5,571,673	100.00	100.00	0	0
5	845	4,436,875	845	4,436,875	100.00	100.00	0	0
6	842	5,238,830	842	5,238,830	100.00	100.00	0	0
7	840	5,193,589	840	5,193,589	100.00	100.00	0	0
8	839	3,471,031	839	3,471,031	100.00	100.00	0	0
9	840	5,025,111	840	5,025,111	100.00	100.00	0	0
10	839	4,224,319	839	4,224,319	100.00	100.00	0	0
11	840	4,947,677	840	4,947,677	100.00	100.00	0	0
12	843	6,164,987	843	6,164,987	100.00	100.00	0	0
3. 1	841	7,195,253	837	7,160,514	99.52	99.52	4	34,739
2	840	7,713,833	819	7,554,999	97.50	97.94	21	158,834
3	840	6,884,397	256	989,945	30.48	14.38	584	5,894,452
合計	10,096	66,067,575	9,487	59,979,550	93.97	90.79	609	6,088,025

(注1) 金額には遅収差額、消費税等相当額を含む。(早収料金+遅収差額+消費税等相当額)

(注2) 収入状況は、令和3年3月31日現在の数値を示す。

(5) ガス器具販売実績

区分 年度	テーブルコンロ		ビルトインコンロ		炊飯器		給湯・湯沸器・風呂釜類	
	個数	金額	個数	金額	個数	金額	個数	金額
平成29年度	321	7,940,476	358	26,315,247	93	1,631,537	1,047	54,607,264
30年度	294	8,109,030	321	21,849,286	92	1,857,213	1,014	52,958,538
令和元年度	190	4,676,859	270	19,281,597	40	870,771	843	45,958,638
2年度 (対前年増減)	345 (155)	9,542,964 (4,866,105)	411 (141)	28,901,445 (9,619,848)	53 (13)	1,334,703 (463,932)	924 (81)	60,277,289 (14,318,651)
2. 4	13	331,405	2	127,083	4	78,012	27	1,392,690
5	8	227,663	4	235,279	0	0	39	1,849,004
6	7	303,730	4	202,675	6	192,449	45	2,567,182
7	24	707,332	39	2,196,505	6	117,912	68	4,249,092
8	24	736,249	84	6,068,422	6	196,812	46	2,838,814
9	108	2,669,483	84	5,910,322	4	103,224	45	2,722,923
10	73	1,913,465	59	4,412,589	4	174,200	85	5,306,781
11	27	766,322	39	2,986,313	8	116,048	148	9,660,909
12	36	1,160,449	49	3,581,237	7	174,810	185	13,891,086
3. 1	5	114,360	12	681,952	1	15,708	68	4,592,879
2	12	351,752	15	902,946	0	0	83	6,299,068
3	8	260,754	20	1,596,122	7	165,528	85	4,906,861

区分 年度	暖房・乾燥器類		オーブン類		ガス警報器（買取分）		食器洗浄乾燥機	
	個数	金額	個数	金額	個数	金額	個数	金額
平成29年度	276	8,645,262	14	1,350,584	356	3,500,530	4	362,340
30年度	303	8,526,418	11	1,184,004	437	4,310,632	2	213,840
令和元年度	219	6,576,690	8	1,033,714	188	1,706,648	3	260,055
2年度 (対前年増減)	233 (14)	7,847,131 (1,270,441)	7 (△ 1)	873,587 (△ 160,127)	259 (71)	2,649,500 (942,852)	2 (△ 1)	186,450 (△ 73,605)
2. 4	3	151,307	0	0	5	54,400	0	0
5	2	63,743	0	0	7	80,100	0	0
6	7	339,654	0	0	10	111,400	0	0
7	8	341,952	0	0	9	97,300	1	112,200
8	7	243,383	0	0	14	146,700	1	74,250
9	7	271,381	3	439,241	21	238,600	0	0
10	13	563,636	0	0	67	687,200	0	0
11	73	1,253,214	1	151,800	21	225,900	0	0
12	56	2,278,851	2	271,546	18	194,300	0	0
3. 1	25	927,193	0	0	10	112,700	0	0
2	15	518,209	0	0	15	168,400	0	0
3	17	894,608	1	11,000	62	532,500	0	0

区分 年度	その他		器具販売合計	
	個数	金額	個数	金額
平成29年度	個	円	個	円
		20,478,334	2,469	124,831,574
30年度		14,935,924	2,474	113,944,885
令和元年度		13,996,249	1,761	94,361,221
2年度 (対前年増減)		20,383,618 (6,387,369)	2,234 (473)	131,996,687 (37,635,466)
2. 4		389,891	54	2,524,788
5		448,495	60	2,904,284
6		678,843	79	4,395,933
7		1,428,566	155	9,250,859
8		1,881,909	182	12,186,539
9		2,256,395	272	14,611,569
10		2,384,727	301	15,442,598
11		2,768,726	317	17,929,232
12		3,936,039	353	25,488,318
3. 1		1,176,996	121	7,621,788
2		1,504,919	140	9,745,294
3		1,528,112	200	9,895,485

※販売額には、消費税等相当額を含む。

(6) GHP販売実績

年月	区分	GHP (ガスヒートポンプ)			
		件数	室外機数	馬力数	金額
平成29年度		14	35	464.5	47,165,590
30年度		15	38	577.0	71,686,210
令和元年度		15	33	793.0	73,421,260
2年度		12	24	488.5	47,465,660
内訳	学 校	5	15	347.0	29,711,660
	福祉・公共施設	4	6	88.5	12,199,000
	店舗・事務所	1	1	13.0	1,540,000
	工場	2	2	40.0	4,015,000
	個人住宅	0	0	0.0	0

※販売額には、消費税等相当額を含む。

7 財務の状況

(1) 財務状況の推移

ア 収益的収入及び支出(消費税抜き)

(単位：円)

区 分		平成29年度	平成30年度	令和元年度	令和2年度
収益的 収入 及び 支出	事業収益 (A)	6,701,346,633	6,743,394,291	6,515,059,526	6,008,652,537
	製品売上	6,192,024,683	6,245,703,085	6,084,941,769	5,597,649,584
	簡易ガス収益	66,723,506	67,428,862	61,277,509	60,065,347
	営業雑収益	195,351,950	264,236,256	209,046,085	210,272,817
	営業外収益	184,414,718	165,343,406	151,794,694	140,314,789
	その他	62,831,776	682,682	7,999,469	350,000
	事業費用 (B)	5,661,065,184	5,885,157,287	5,474,720,131	4,909,930,199
	人件費	879,270,471	934,248,636	968,391,458	838,596,687
	原料費	2,236,203,345	2,460,906,602	2,242,714,747	1,786,813,110
	支払利息	184,235,295	151,746,521	121,889,356	94,962,864
	減価償却費	1,303,697,999	1,226,769,255	1,154,207,535	1,126,716,182
	動力費	18,052,594	19,672,566	19,578,964	19,282,714
	修繕費	201,813,543	184,066,128	187,607,390	248,261,050
	その他	837,791,937	907,747,579	780,330,681	795,297,592
差引 (A) - (B)	1,040,281,449	858,237,004	1,040,339,395	1,098,722,338	

(注) 人件費には、児童手当を含む。

イ 資本的収入及び支出(消費税込み)

(単位：円)

区 分		平成29年度	平成30年度	令和元年度	令和2年度
資本的 収入 及び 支出	資本的収入 (C)	524,160,000	581,200,000	510,000,000	7,374,888
	企業債	507,400,000	581,200,000	510,000,000	—
	工事負担金	16,730,000	—	—	7,374,888
	その他	30,000	—	—	—
	資本的支出 (D)	2,533,717,971	2,788,677,734	3,038,956,020	3,027,114,143
	建設改良費	806,067,640	1,115,457,652	1,388,512,386	1,443,754,463
	企業債償還金	1,727,650,331	1,673,029,039	1,649,699,278	1,583,359,680
	その他	—	191,043	744,356	—
	差引 (C) - (D)	△ 2,009,557,971	△ 2,207,477,734	△ 2,528,956,020	△ 3,019,739,255

令和2年度ガス事業財務状況構成図

収益的収支

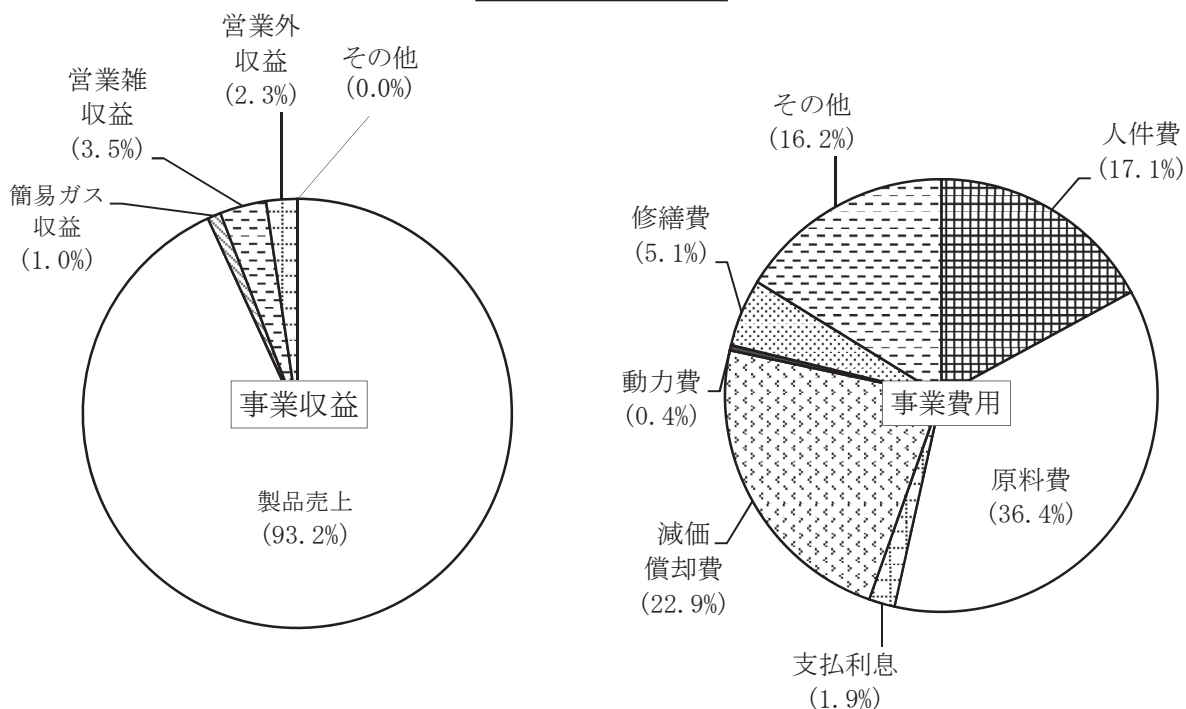

資本的収支

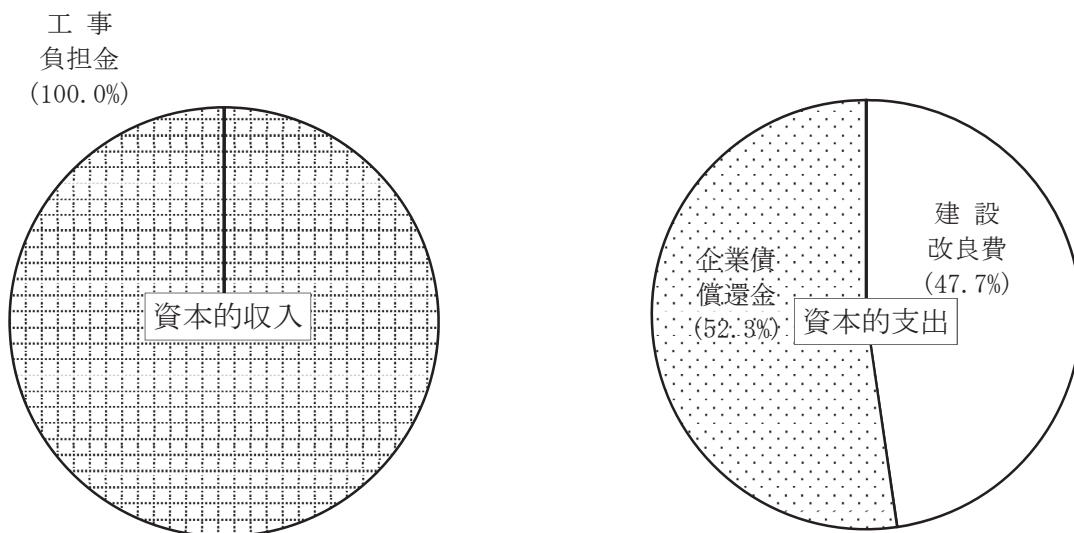

(2) 損益計算書比較

区 分	平成29年度		平成30年度		令和元年度		令和2年度	
	金 額	構成 比率	金 額	構成 比率	金 額	構成 比率	金 額	構成 比率
事 業 収 益	6,701,346,633	100.0	6,743,394,291	100.0	6,515,059,526	100.0	6,008,652,537	100.0
製 品 売 上	6,192,024,683	92.4	6,245,703,085	92.6	6,084,941,769	93.4	5,597,649,584	93.2
ガス売上	6,192,024,683	92.4	6,245,703,085	92.6	6,084,941,769	93.4	5,597,649,584	93.2
営 業 雑 収 益	195,351,950	2.9	264,236,256	3.9	209,046,085	3.2	210,272,817	3.5
受注工事収益	37,529,837	0.6	87,875,767	1.3	50,683,755	0.8	42,726,358	0.7
器具販売収益	157,505,737	2.3	176,209,886	2.6	158,229,614	2.4	167,418,902	2.8
その他営業雑収益	316,376	0.0	150,603	0.0	132,716	0.0	127,557	0.0
附 帯 事 業 収 益	66,723,506	1.0	67,428,862	1.0	61,277,509	0.9	60,065,347	1.0
簡易ガス収益	66,723,506	1.0	67,428,862	1.0	61,277,509	0.9	60,065,347	1.0
営 業 外 収 益	184,414,718	2.8	165,343,406	2.5	151,794,694	2.4	140,314,789	2.3
受取利息及び配当金	1,570,475	0.0	1,201,581	0.0	704,299	0.0	439,699	0.0
負担金	880,000	0.0	820,000	0.0	480,000	0.0	580,000	0.0
補助金	38,761,000	0.6	39,423,000	0.6	39,043,000	0.6	40,392,000	0.7
長期前受金戻入	92,645,125	1.4	76,346,369	1.2	65,774,426	1.1	56,920,826	0.9
雑収益	50,558,118	0.8	47,552,456	0.7	45,792,969	0.7	41,982,264	0.7
特 別 利 益	62,831,776	0.9	682,682	0.0	7,999,469	0.1	350,000	0.0
固定資産売却益	—	—	—	—	—	—	—	—
過年度損益修正益	62,831,776	0.9	—	—	—	—	—	—
その他特別利益	—	—	682,682	0.0	7,999,469	0.1	350,000	0.0
事 業 費 用	5,661,065,184	100.0	5,885,157,287	100.0	5,474,720,131	100.0	4,909,930,199	100.0
売 上 原 価	2,613,892,721	46.2	2,801,345,819	47.6	2,539,424,071	46.4	2,089,964,944	42.5
期首棚卸高	3,141,500	0.1	3,328,721	0.1	3,763,598	0.1	3,376,900	0.1
当年度製品製造原価	2,633,251,402	46.5	2,819,595,354	47.9	2,554,422,644	46.7	2,102,412,990	42.8
当年度製品自家使用高	△ 19,171,460	△ 0.3	△ 17,814,658	△ 0.3	△ 15,385,271	△ 0.3	△ 12,894,450	△ 0.3
期末棚卸高	△ 3,328,721	△ 0.1	△ 3,763,598	△ 0.1	△ 3,376,900	△ 0.1	△ 2,930,496	△ 0.1
営 業 費 用	2,514,019,991	44.4	2,580,406,116	43.8	2,534,760,869	46.3	2,435,829,248	49.6
供給販売費	2,196,557,369	38.8	2,137,461,116	36.3	2,137,984,461	39.1	2,097,227,242	42.7
一般管理費	317,462,622	5.6	442,945,000	7.5	396,776,408	7.2	338,602,006	6.9
営 業 雑 費 用	208,141,170	3.7	282,463,639	4.8	214,764,161	3.9	208,776,832	4.3
受注工事費	58,318,059	1.0	111,320,475	1.9	64,654,855	1.2	65,776,851	1.4
器具販売費	149,823,111	2.7	171,143,164	2.9	150,109,306	2.7	142,999,981	2.9
その他営業雑費用	—	—	—	—	—	—	—	—
附 帯 事 業 費 用	63,183,744	1.1	65,203,826	1.1	59,993,549	1.1	56,002,119	1.2
液化石油ガス供給費	63,183,744	1.1	65,203,826	1.1	59,993,549	1.1	56,002,119	1.2
営 業 外 費 用	188,958,896	3.3	155,737,887	2.7	125,777,481	2.3	119,357,056	2.4
支払利息及び 企業債取扱諸費	184,235,295	3.2	151,746,521	2.6	121,889,356	2.2	94,962,864	1.9
補助金	880,000	0.0	820,000	0.0	480,000	0.0	580,000	0.0
雑支出	3,843,601	0.1	3,171,366	0.1	3,408,125	0.1	23,814,192	0.5
特 別 損 失	72,868,662	1.3	—	—	—	—	—	—
減損損失	—	—	—	—	—	—	—	—
過年度損益修正損	72,868,662	1.3	—	—	—	—	—	—
その他特別損失	—	—	—	—	—	—	—	—
当 年 度 純 利 益	1,040,281,449	—	858,237,004	—	1,040,339,395	—	1,098,722,338	—
前年度繰越利益剰余金 又は前年度繰越欠損金	△ 7,776,873,442	—	△ 6,736,591,993	—	△ 5,878,354,989	—	△ 4,838,015,594	—
その 他 未 処 分 利 益	—	—	—	—	—	—	—	—
剰 余 金 変 動 額	—	—	—	—	—	—	—	—
当年度未処分利益剰余金 又は当年度未処理欠損金	△ 6,736,591,993	—	△ 5,878,354,989	—	△ 4,838,015,594	—	△ 3,739,293,256	—

ガス事業会計収支決算年度別比較

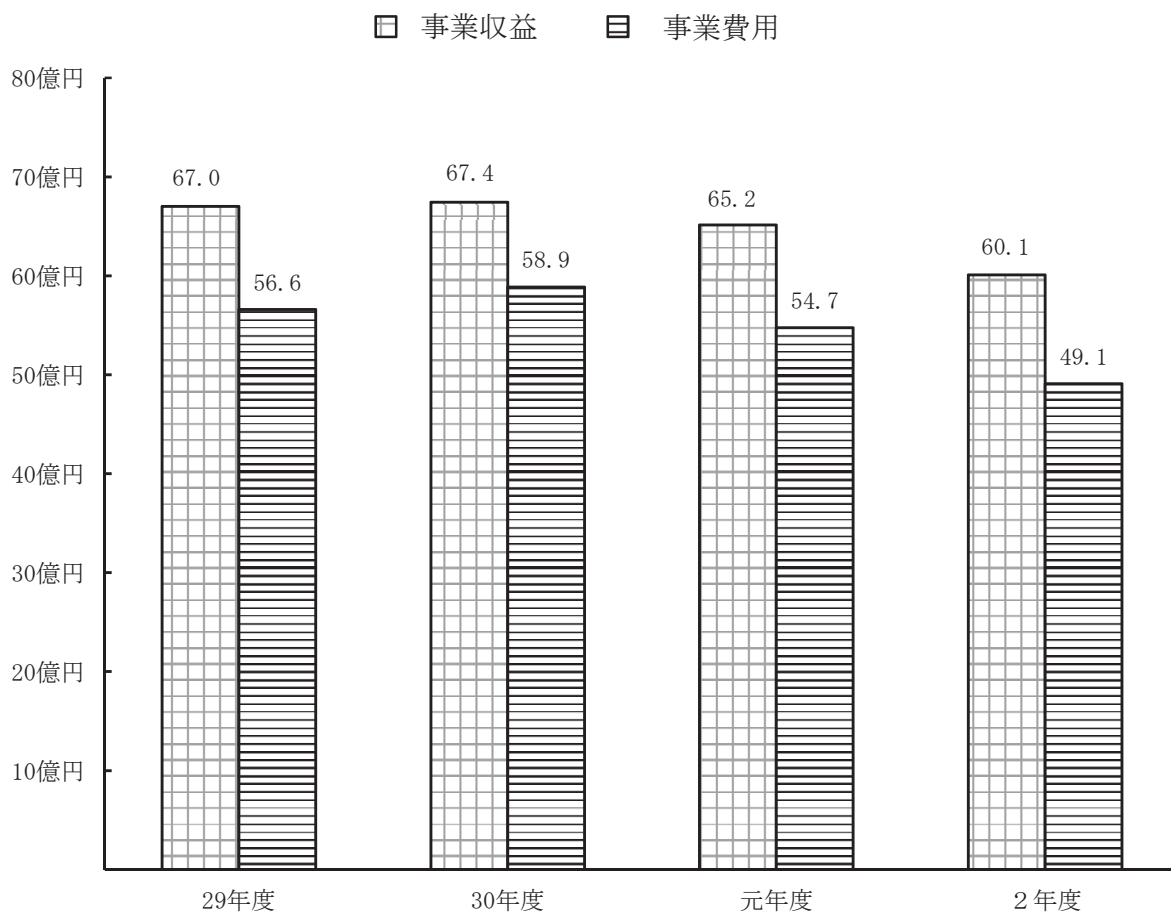

当期純利益の推移

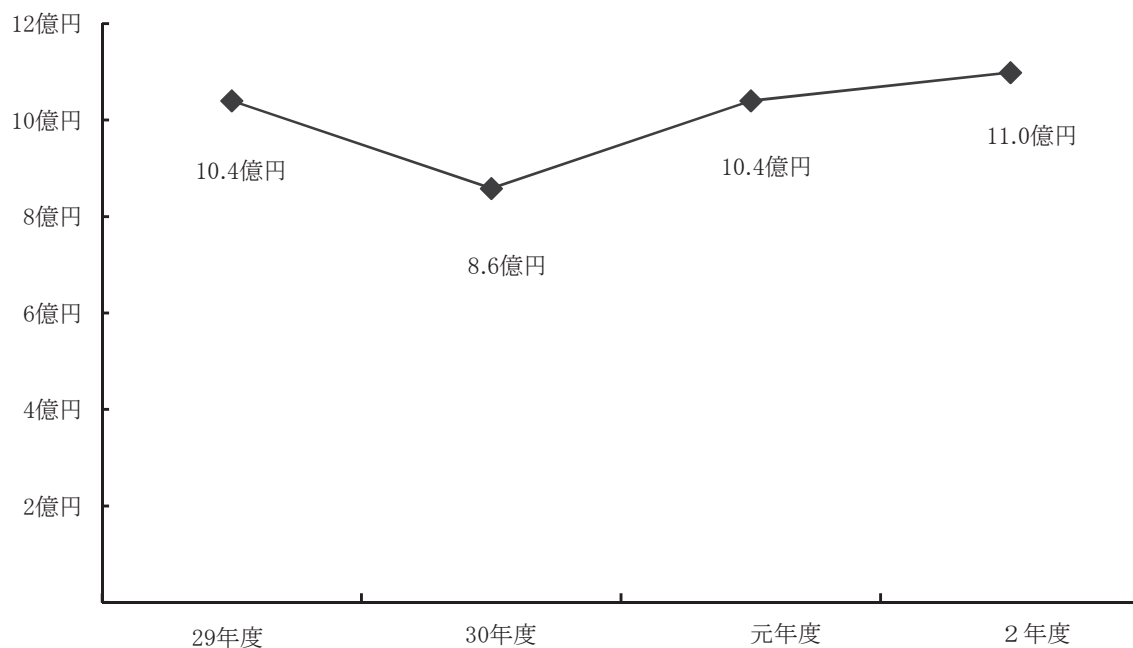

(3) 貸借対照表比較

資産の部

区 分	平成29年度		平成30年度		令和元年度		令和2年度	
	金額	構成比率	金額	構成比率	金額	構成比率	金額	構成比率
固定資産	円 12,461,496,570	% 75.6	円 12,264,190,973	% 74.8	円 12,317,978,427	% 75.9	円 12,495,115,619	% 79.5
有形固定資産	12,444,920,424	75.5	12,221,663,277	74.5	12,285,393,154	75.7	12,468,172,627	79.3
製造設備	1,198,801,598	7.3	1,087,122,067	6.7	1,028,051,217	6.4	1,007,591,574	6.4
供給設備	9,963,576,681	60.4	9,885,180,971	60.3	10,018,086,343	61.7	10,330,359,982	65.6
業務設備	890,855,968	5.4	890,211,442	5.4	875,670,195	5.4	827,118,457	5.3
簡易ガス設備	182,082,135	1.1	170,332,067	1.0	160,348,274	1.0	150,707,491	1.0
休止設備	414,352	0.0	414,352	0.0	414,352	0.0	414,352	0.0
建設仮勘定	209,189,690	1.3	188,402,378	1.1	202,822,773	1.2	151,980,771	1.0
無形固定資産	16,576,146	0.1	42,527,696	0.3	32,585,273	0.2	26,942,992	0.2
電話加入権	2,545,793	0.0	2,545,793	0.0	2,545,793	0.0	2,545,793	0.0
施設利用権	—	—	—	—	—	—	—	—
リース資産	1,657,725	0.0	1,016,025	0.0	374,325	0.0	—	—
その他無形固定資産	12,372,628	0.1	38,965,878	0.3	29,665,155	0.2	24,397,199	0.2
投資その他の資産	—	—	—	—	—	—	—	—
長期貸付金	—	—	—	—	—	—	—	—
その他投資	—	—	—	—	—	—	—	—
流動資産	4,038,799,740	24.4	4,141,199,114	25.2	3,918,445,949	24.1	3,243,689,264	20.5
現金・預金	3,403,458,556	20.6	3,227,373,067	19.7	3,182,894,771	19.6	2,619,616,350	16.6
未収金	457,732,750	2.8	580,082,070	3.5	427,122,215	2.6	364,099,727	2.3
貸倒引当金	△ 34,724,996	△ 0.2	△ 27,621,694	△ 0.2	△ 21,518,077	△ 0.1	△ 18,860,206	△ 0.1
製品	3,328,721	0.0	3,763,598	0.0	3,376,900	0.0	2,930,496	0.0
原料	55,340,298	0.3	61,312,582	0.4	45,075,133	0.3	47,343,094	0.3
貯蔵品	2,459,310	0.0	1,426,340	0.0	1,986,300	0.0	2,144,170	0.0
前払金	151,182,000	0.9	294,567,000	1.8	279,304,000	1.7	226,066,000	1.4
その他流動資産	23,101	0.0	296,151	0.0	204,707	0.0	349,633	0.0
資産合計	16,500,296,310	100.0	16,405,390,087	100.0	16,236,424,376	100.0	15,738,804,883	100.0

負債及び資本の部

区 分	平成29年度		平成30年度		令和元年度		令和2年度	
	金額	構成比率	金額	構成比率	金額	構成比率	金額	構成比率
固定負債	円	%	円	%	円	%	円	%
固定負債	11,369,233,530	68.9	10,435,004,993	63.7	9,485,698,343	58.4	7,996,076,022	50.8
企業債	11,037,542,487	66.9	9,969,043,209	60.8	8,895,683,529	54.8	7,450,759,126	47.3
建設改良費等の財源に充てるための企業債	11,037,542,487	66.9	9,969,043,209	60.8	8,895,683,529	54.8	7,450,759,126	47.3
リース債務	11,511,607	0.1	12,699,289	0.1	9,804,980	0.1	5,473,780	0.1
引当金	320,179,436	1.9	453,262,495	2.8	580,209,834	3.5	539,843,116	3.4
退職給付引当金	219,349,436	1.3	343,822,495	2.1	508,249,834	3.1	504,923,116	3.2
特別修繕引当金	100,830,000	0.6	109,440,000	0.7	71,960,000	0.4	34,920,000	0.2
流動負債	2,337,305,064	14.1	2,394,736,743	14.5	2,200,512,713	13.6	2,143,339,141	13.7
企業債	1,673,029,039	10.1	1,649,699,278	10.1	1,583,359,680	9.8	1,444,924,403	9.2
建設改良費等の財源に充てるための企業債	1,673,029,039	10.1	1,649,699,278	10.1	1,583,359,680	9.8	1,444,924,403	9.2
リース債務	6,576,932	0.0	9,279,898	0.0	7,573,139	0.0	4,334,080	0.0
未払金	506,498,879	3.1	573,906,139	3.5	450,521,618	2.8	526,106,942	3.4
未払費用	56,817,084	0.3	62,507,137	0.4	52,814,716	0.3	68,820,517	0.5
前受金	1,239,909	0.0	7,126,257	0.0	6,915,717	0.0	297,550	0.0
引当金	69,581,000	0.4	72,061,000	0.4	74,130,000	0.5	76,117,000	0.5
賞与等引当金	69,581,000	0.4	72,061,000	0.4	74,130,000	0.5	76,117,000	0.5
その他流動負債	23,562,221	0.2	20,157,034	0.1	25,197,843	0.2	22,738,649	0.1
繰延収益	731,598,232	4.4	655,251,863	4.0	589,477,437	3.6	539,931,499	3.4
長期前受金	731,598,232	4.4	655,251,863	4.0	589,477,437	3.6	539,931,499	3.4
資本金	8,784,411,291	53.3	8,784,411,291	53.5	8,784,411,291	54.1	8,784,411,291	55.8
資本金	8,784,411,291	53.3	8,784,411,291	53.5	8,784,411,291	54.1	8,784,411,291	55.8
剰余金	△ 6,722,251,807	△ 40.7	△ 5,864,014,803	△ 35.7	△ 4,823,675,408	△ 29.7	△ 3,724,953,070	△ 23.7
資本剰余金	14,340,186	0.1	14,340,186	0.1	14,340,186	0.1	14,340,186	0.1
受贈財産評価額	14,340,186	0.1	14,340,186	0.1	14,340,186	0.1	14,340,186	0.1
補助金	—	—	—	—	—	—	—	—
工事負担金	—	—	—	—	—	—	—	—
欠損金	6,736,591,993	△ 40.8	5,878,354,989	△ 35.8	4,838,015,594	△ 29.8	3,739,293,256	△ 23.8
当年度未処理欠損金	6,736,591,993	△ 40.8	5,878,354,989	△ 35.8	4,838,015,594	△ 29.8	3,739,293,256	△ 23.8
負債・資本合計	16,500,296,310	100.0	16,405,390,087	100.0	16,236,424,376	100.0	15,738,804,883	100.0

(4) 経営分析

① 業務比率

項目	式	29年度	30年度	元年度	2年度	備考
販売単価 (円/m ³)	$\frac{\text{料金収入}}{\text{販売量}}$	146.52	153.61	152.12	144.12	
供給原価 (円/m ³)	$\frac{\text{経常費用} - (\text{受注工事費} + \text{附帯事業費} + \text{材料及び不用品売却原価} + \text{長期前受金戻入})}{\text{販売量}}$	123.53	134.24	128.26	117.52	
営業収益 (千円/人)	$\frac{\text{営業収益} - \text{受注工事収益}}{\text{損益勘定所属職員数}}$	64,166	64,895	63,683	58,253	職員数は定数内の損益勘定所属職員数
有形固定資産 (千円/人)	$\frac{\text{期末有形固定資産}}{\text{損益勘定所属職員数} + \text{資本勘定所属職員数}}$	107,284	105,359	107,767	107,484	

② 資産・負債及び資本構成比率

項目	式	29年度	30年度	元年度	2年度	備考
固定資産構成比率 (%)	$\frac{\text{固定資産}}{\text{固定資産} + \text{流動資産} + \text{繰延資産}} \times 100$	75.5	74.8	75.9	79.4	比率が小さい程良いが、公営企業は施設事業でもあり、一般的に高いのが特徴。
固定負債構成比率 (%)	$\frac{\text{固定負債}}{\text{総資本}} \times 100$	68.9	63.6	58.4	50.8	低い程良い。
自己資本構成比率 (%)	$\frac{\text{資本金} + \text{剰余金} + \text{繰延収益}}{\text{総資本}} \times 100$	16.9	21.8	28.0	35.6	50%以上が望ましい。

③ 財務比率

項目	公 式	29年度	30年度	元年度	2年度	備 考
固定比率 (%)	$\frac{\text{固定資産}}{\text{資本金} + \text{剰余金} + \text{繰延収益}} \times 100$	446.0	343.0	270.7	223.2	自己資本で固定資産をどの程度まかなっているかをみる。 低い程良い。
固定資産対長期 資本比率 (%)	$\frac{\text{固定資産}}{\text{資本金} + \text{剰余金} + \text{固定負債} + \text{繰延収益}} \times 100$	88.0	87.5	87.8	91.9	長期適合率 100%以下が望ましい。
流動比率 (%)	$\frac{\text{流動資産}}{\text{流動負債}} \times 100$	172.8	172.9	178.1	151.3	短期債務に対して応ずべき流動資産が十分にあるかどうかの支払能力を示しており、公営企業では100%以上が望ましい。
酸性試験比率 (当座比率) (%)	$\frac{\text{現金預金} + (\text{未収金} - \text{貸倒引当金})}{\text{流動負債}} \times 100$	163.7	157.8	163.1	138.3	当座資産 (現金、預金、未収金) と流動債務の対比で、支払能力をみる。 100%以上が望ましい。
現金預金比率 (%)	$\frac{\text{現金預金}}{\text{流動負債}} \times 100$	145.6	134.8	144.6	122.2	即時支払能力をみる。 20%以上が望ましい。

④ 資産資本の回転率

項目	公 式	29年度	30年度	元年度	2年度	備 考
自己資本回転率 (回)	$\frac{\text{営業収益} - \text{受注工事収益}}{(\text{期首自己資本} + \text{期末自己資本}) \times 1/2}$	2.74	2.04	1.55	1.15	自己資本の利用度をみる。数値が高い程良い。
固定資産回転率 (回)	$\frac{\text{営業収益} - \text{受注工事収益}}{(\text{期首固定資産} + \text{期末固定資産}) \times 1/2}$	0.50	0.52	0.51	0.47	固定資産の利用度を表す。数値が高い程良い。
減価償却率 (%)	$\frac{\text{当年度減価償却費}}{\text{減価償却資産} + \text{当年度減価償却費}} \times 100$	9.95	9.55	9.04	8.66	固定資産投下された資本の回収状況を表す。
流動資産回転率 (回)	$\frac{\text{営業収益} - \text{受注工事収益}}{(\text{期首流動資産} + \text{期末流動資産}) \times 1/2}$	1.66	1.59	1.56	1.63	流動資産の利用度を表す。
未収金回転率 (回)	$\frac{\text{営業収益} - \text{受注工事収益}}{(\text{期首未収金} + \text{期末未収金}) \times 1/2}$	13.91	12.51	12.52	14.72	未収金の回収の程度を表す。 数値が大きい程未収金の回収速度が良好。

⑤ 損益に関する比率

項目	公 式	29年度	30年度	元年度	2年度	備 考
総資本利益率 (%)	$\frac{\text{当年度経常損益}}{(\text{期首総資本} + \text{期末総資本}) \times 1 / 2} \times 100$	6.31	5.21	6.33	6.87	総資本に対する利益の割合を表す。数値が高い程良い。
総収支比率 (%)	$\frac{\text{総収益}}{\text{総費用}} \times 100$	118.38	114.58	119.00	122.38	収益と費用の相対的な関連性を表す。
営業収支比率 (%)	$\frac{\text{営業収益} - \text{受注工事収益}}{\text{営業費用} - \text{受注工事費用}} \times 100$	120.14	115.51	119.31	123.29	業務活動能率を表す。
利子負担率 (%)	支払利息 + 企業債取扱諸費 $\frac{\text{建設改良の財源に充てるための企業債・長期借入金} + \text{七その他の企業債・長期借入金} + \text{一時借入金} + \text{リース債務}}{\text{経常収益}} \times 100$	1.45	1.30	1.16	1.07	資金調達のための負債に対する利子費用の利率の高低をみるもの。
経常収支比率 (%)	$\frac{\text{経常収益}}{\text{経常費用}} \times 100$	118.80	114.57	118.86	122.37	
企業債元金償還金対減価償却費比率 (%)	$\frac{\text{建設改良のための企業債元金償還金}}{\text{当年度減価償却費} - \text{長期前受金戻入}} \times 100$	116.22	117.12	121.12	116.49	起債元金が、その補てん財源である減価償却費に占める割合を表す。低い程良い。
企業債元金償還金 (%)	$\frac{\text{建設改良のための企業債元金償還金}}{\text{料金収入}} \times 100$	22.73	21.57	21.67	22.26	企業債発行額が事業規模に適正かどうかを判断する基準で、低い程良い。
企業債利息 (%)	$\frac{\text{企業債利息}}{\text{料金収入}} \times 100$	2.98	2.43	2.00	1.70	"
企業債元金償還金 (%)	$\frac{\text{建設改良のための企業債元金償還金}}{\text{料金収入}} \times 100$	25.71	24.00	23.67	23.96	"
職員給与費 (%)	$\frac{\text{職員給与費}}{\text{料金収入}} \times 100$	13.99	14.85	15.72	14.77	職員給与費は受注工事費を除いた額

○各算式にて用いた用語の内容は次のとおりである。

- ① 減価償却資産 = 有形固定資産 + 無形固定資産 - 土地 - 立木 - 建設仮勘定 - 電話加入権
- ② 自己資本 = 資本金 + 剰余金 + 繰延収益
- ③ 総資本 = 資本 + 負債
- ④ 職員給与費 = 給料 + 手当 + 法定福利費 + 賞与等引当金繰入額 + 退職給付費 - 児童手当
- ⑤ 営業費用 = 事業費用 - 営業外費用 - 特別損失
- ⑥ 営業収益 = 事業収益 - 営業外収益 - 特別利益
- ⑦ 経常収益 = 事業収益 - 特別利益
- ⑧ 経常費用 = 事業費用 - 特別損失

(5) ガス供給原価（一般ガス）

区 分	平成29年度			平成30年度		
	原 価 (円)	1 m ³ 当たり (円)	比率 (%)	原 価 (円)	1 m ³ 当たり (円)	比率 (%)
人 件 費	858,408,429	20.31	16.5	913,135,380	22.46	16.7
原 料 費	2,236,203,345	52.92	42.8	2,460,906,602	60.53	45.1
支 払 利 息	184,235,295	4.36	3.5	151,746,521	3.73	2.8
減価償却費及び除却費	1,212,595,093	28.69	23.2	1,236,176,520	30.40	22.6
動 力 費	18,052,594	0.43	0.4	19,672,566	0.48	0.4
修 繕 費	198,329,483	4.69	3.8	178,728,898	4.40	3.3
そ の 他 の 維 持 費	512,558,643	12.13	9.8	497,605,600	12.24	9.1
計	5,220,382,882	123.53	100.0	5,457,972,087	134.24	100.0
販 売 量 (m ³)	42,259,234	—	—	40,659,388	—	—
供 給 原 価 (円/m ³)	123.53	—	—	134.24	—	—
売 上 高 (円)	6,192,024,683	—	—	6,245,703,085	—	—
料 金 単 価 (円/m ³)	146.53	—	—	153.61	—	—

区 分	令和元年度			令和2年度		
	原 価 (円)	1 m ³ 当たり (円)	比率 (%)	原 価 (円)	1 m ³ 当たり (円)	比率 (%)
人 件 費	948,366,266	23.71	18.5	753,009,449	19.39	16.5
原 料 費	2,242,714,747	56.06	43.7	1,786,813,110	46.00	39.1
支 払 利 息	121,889,356	3.05	2.4	94,962,864	2.45	2.1
減価償却費及び除却費	1,150,801,427	28.77	22.4	1,070,446,283	27.56	23.5
動 力 費	19,578,964	0.49	0.4	19,282,714	0.50	0.4
修 繕 費	181,786,870	4.54	3.5	244,066,460	6.28	5.3
そ の 他 の 維 持 費	465,642,240	11.64	9.1	595,835,350	15.34	13.1
計	5,130,779,870	128.26	100.0	4,564,416,230	117.52	100.0
販 売 量 (m ³)	40,002,187	—	—	38,841,019	—	—
供 給 原 価 (円/m ³)	128.26	—	—	117.52	—	—
売 上 高 (円)	6,084,941,769	—	—	5,597,649,584	—	—
料 金 単 価 (円/m ³)	152.12	—	—	144.12	—	—

ガス供給原価(1m³あたり)推移

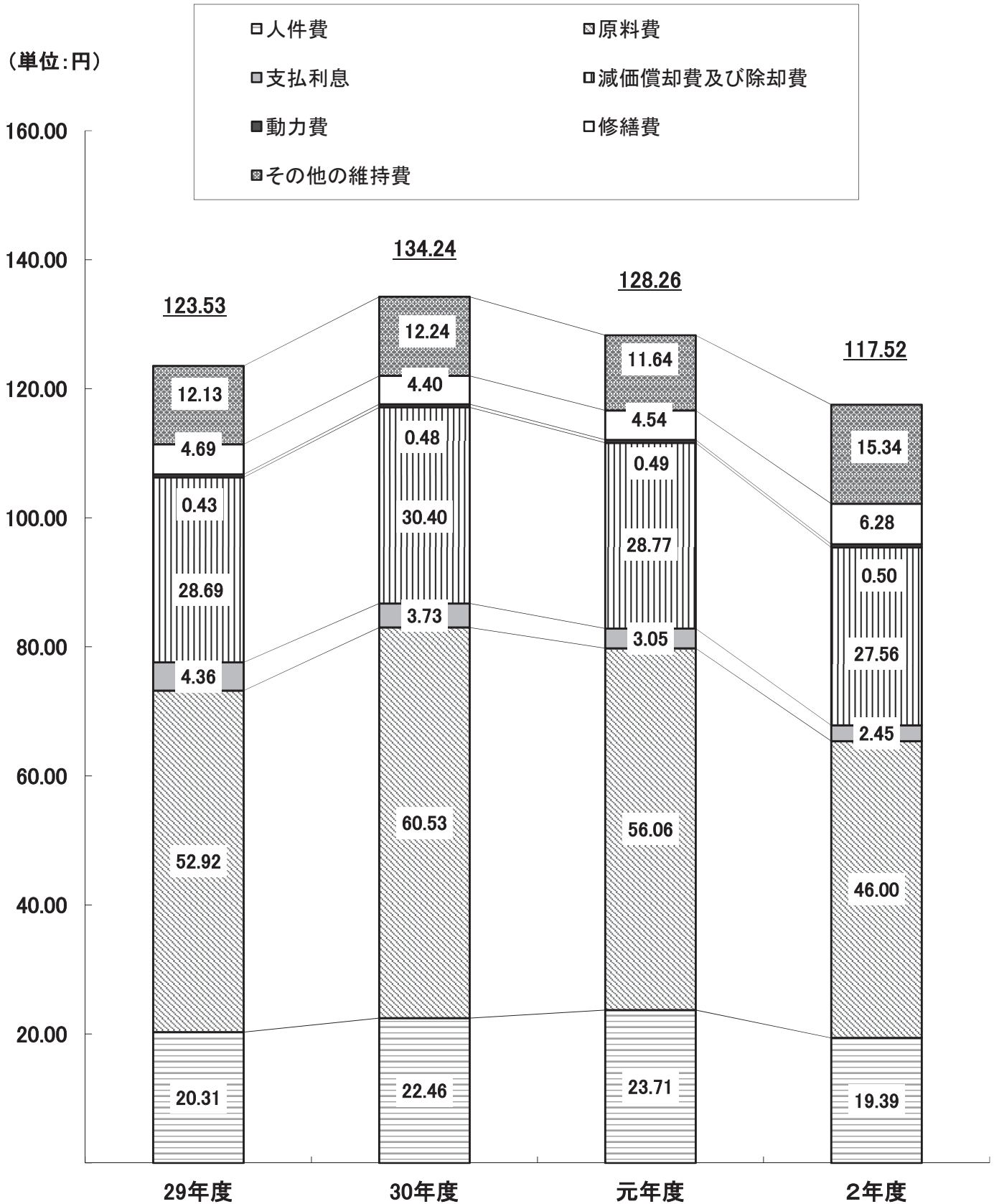

ガス売上高(料金収入)の推移

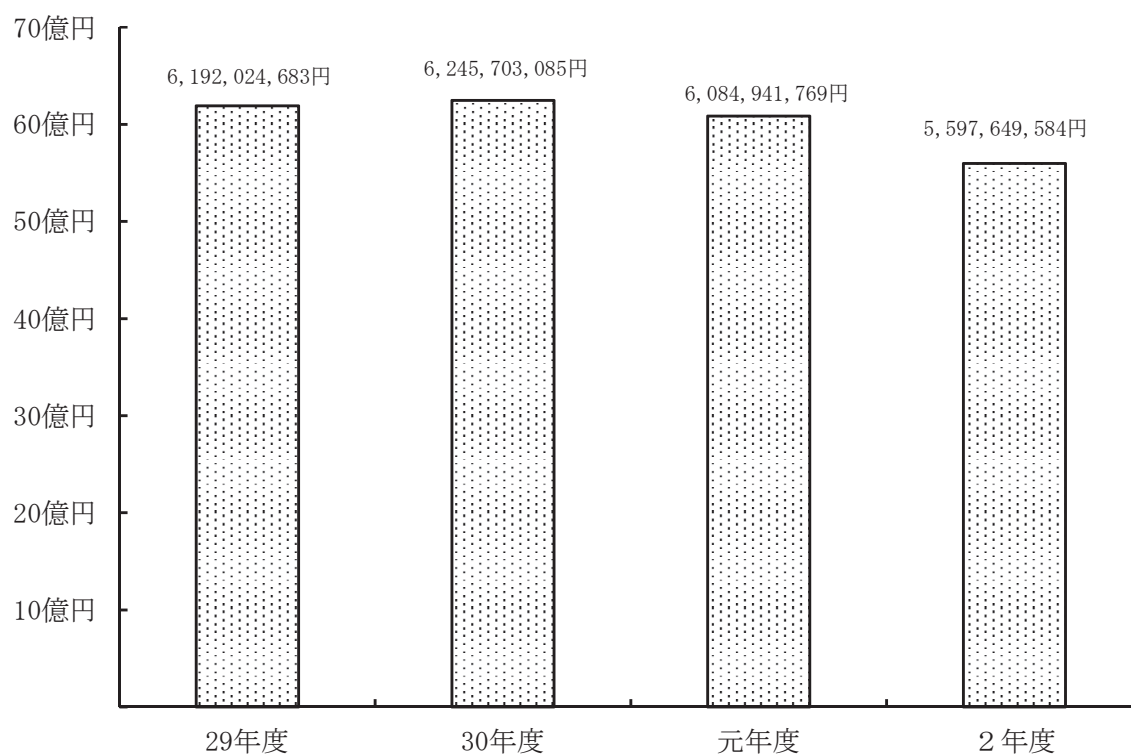

(単位：円)

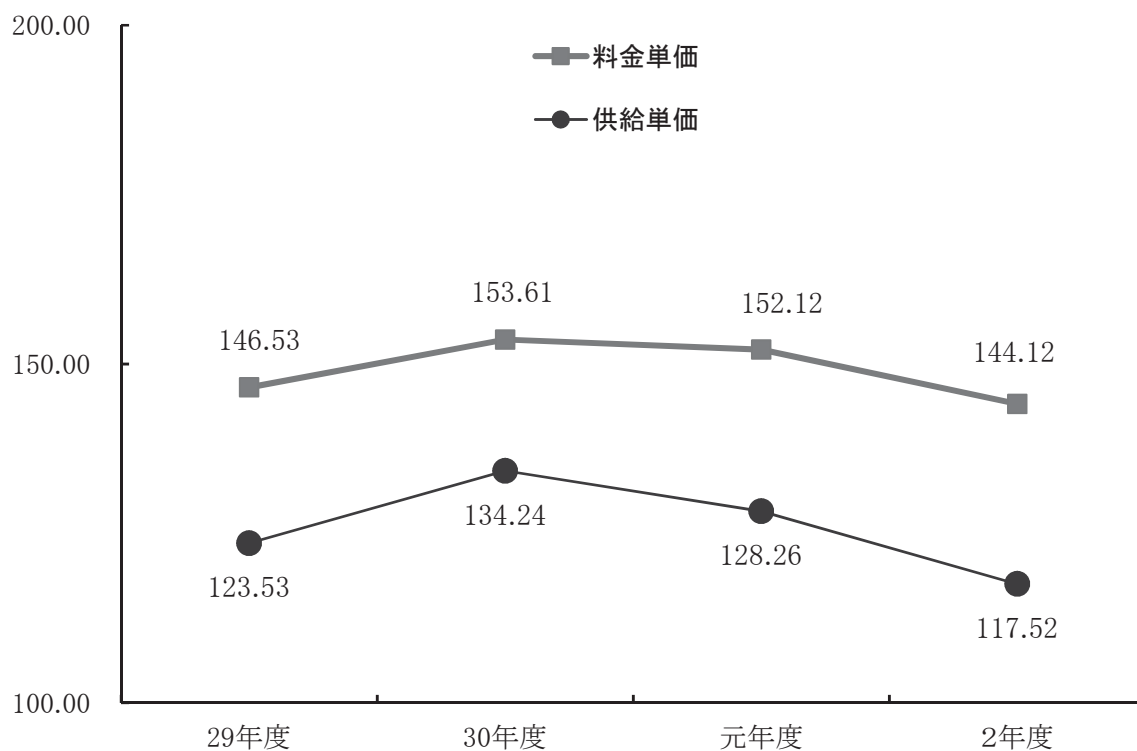
供給原価及び料金単価の推移(1m³あたり)

企業債利息及び企業債償還金の推移

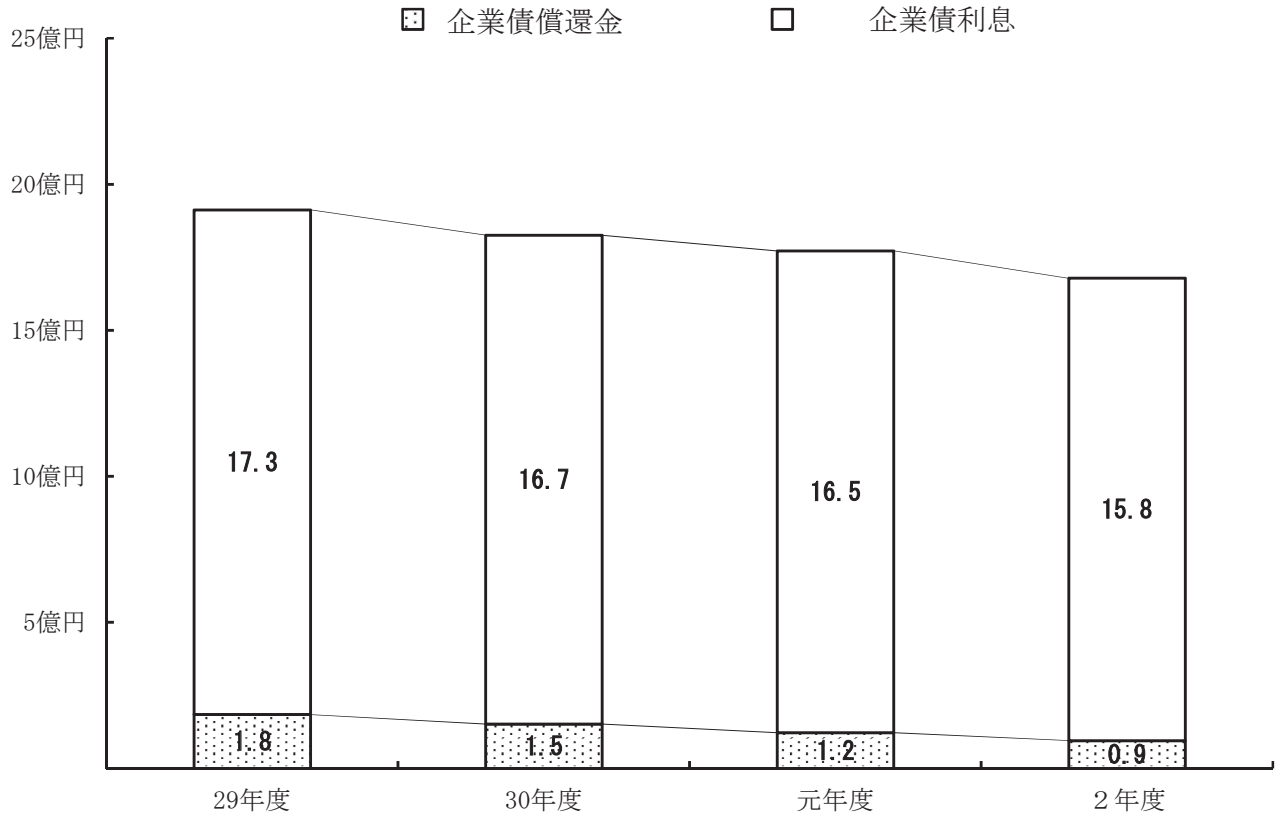

企業債残高の推移

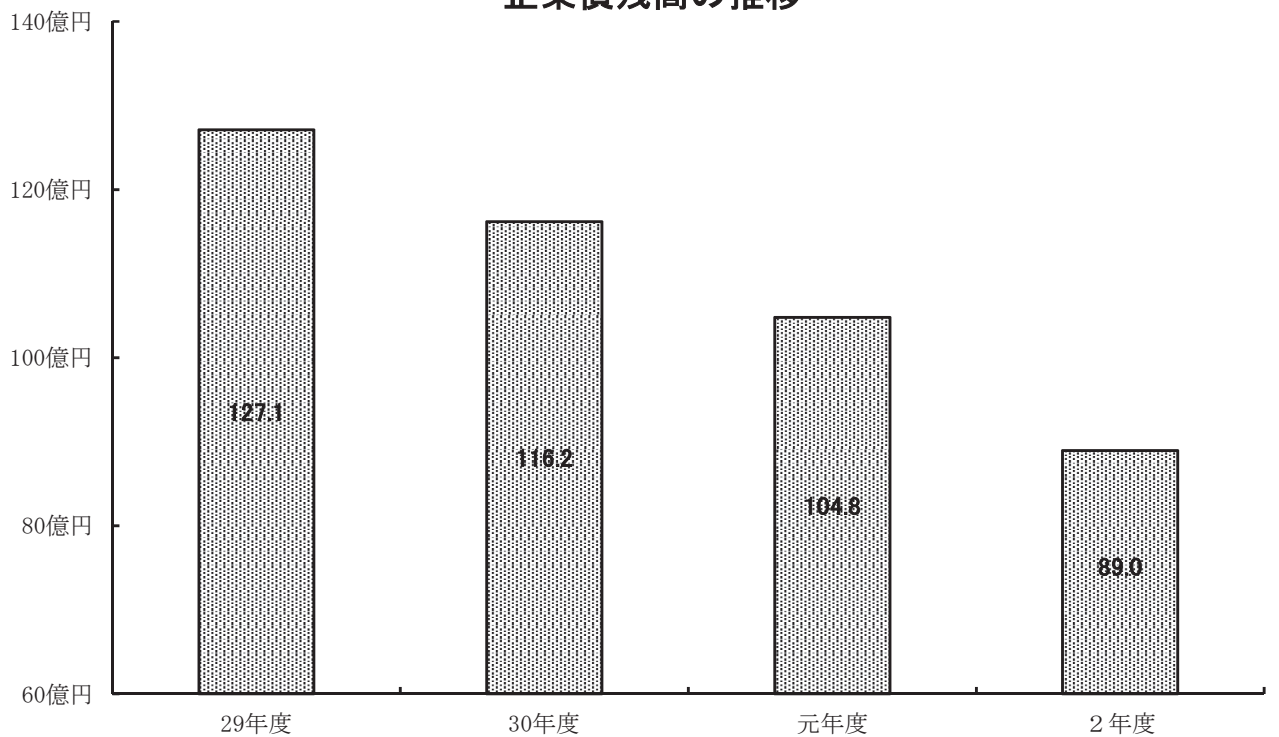

ガス販売量推移(一般ガス)

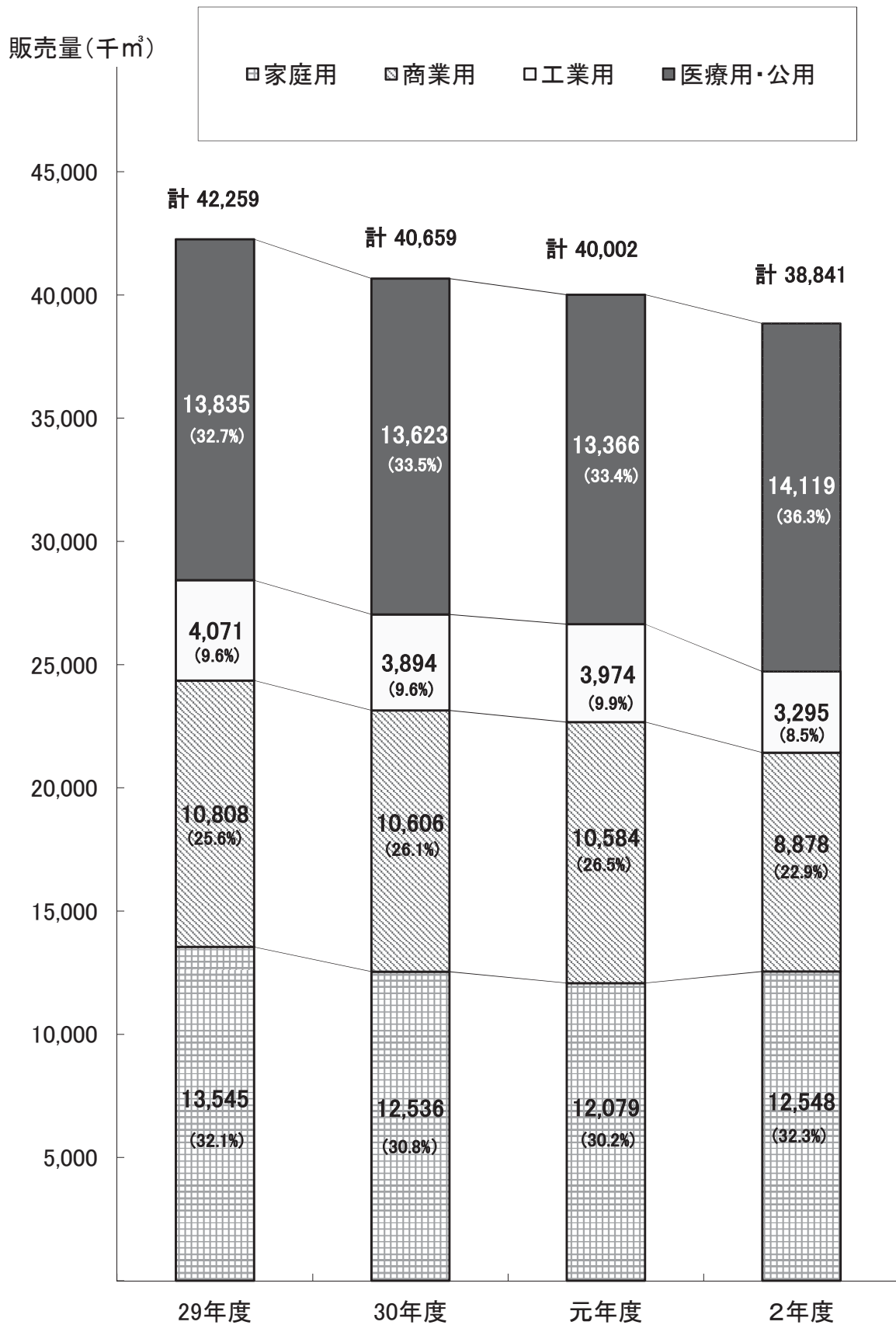

8 その他

(1) ガス料金変遷表

①創設期（明治41年～）

1 ft³=0.028317m³

1 m³=35.3147ft³

(3,600kcal/m³)

明治41. 11. 3（創設）				大正2. 9			
使用量区分		単 位	使用料金	使用量区分		単 位	使用料金
ft ³	ft ³			ft ³	ft ³		
0 ～	1,000	100ft ³	0.25	0 ～	1,000	100ft ³	0.25
1,001 ～	5,000	〃	0.22	1,001 ～	3,000	〃	0.21
5,001 ～		〃	0.20	3,001 ～	10,000	〃	0.19
				10,001 ～		〃	0.16
器具使用料金				器具使用料金			
ガ ス メ ー タ		2 灯用	0.15	ガ ス メ ー タ			0.15
〃		3 〃	0.20	ラ ン プ			0.08
〃		5 〃	0.25	七 輪			0.06
〃		10 〃	0.30	飯 焚 ブ ン ゼ ン			0.16
〃		20 〃	0.40				
〃		50 〃	0.60				
ラ ン プ			0.10				
七 輪			0.05				
飯 焚 ブ ン ゼ ン			0.15				
屋内管料金				屋内管料金			
屋内管20尺(6m)まで			0.05	屋内管50尺(15m)まで			無料
〃 10尺(3m)増す毎に			0.02	〃 10尺(3m)増す毎に			0.02

大正12. 7				昭和4. 2. 15			
使用量区分		単 位	使用料金	使用量区分		単 位	使用料金
ft ³	ft ³			m ³	m ³		
0 ～	200	最低料金	0.64	0 ～	6	最低料金	0.60
201 ～	3,000	100ft ³	0.32	7 ～	100	1 m ³	0.10
3,001 ～	10,000	〃	0.28	101 ～	300	〃	0.09
10,001 ～	50,000	〃	0.24	301 ～	1,500	〃	0.08
50,001 ～		〃	0.20	1,501 ～		〃	0.07
器具使用料金				器具使用料金			
ガ ス メ ー タ		2・3 灯用	0.25	ガ ス メ ー タ		2・3 灯用	0.25
〃		5 〃	0.30	〃		5 〃	0.30
〃		10 〃	0.50	〃		10 〃	0.50
〃		20 〃	0.70	〃		20 〃	0.70
ラ ン プ			0.08	ラ ン プ			0.08
七 輪			0.06	七 輪			0.05
飯 焚 ブ ン ゼ ン			0.16	炊 飯 1 ・ 2 升			0.30
				〃 3 〃			0.40
屋内管料金				屋内管料金			
屋内管30尺(9m)まで			無料	屋内管10mまで			無料
〃 10尺(3m)増す毎に			0.02	〃 3m増す毎に			0.02

②昭和25年12月～平成元年4月まで

使用量区分	単 位	昭和25. 12. 8	26. 11. 5	27. 2. 1	27. 11. 25	42. 4. 1
m ³ ～ m ³		円	円	円	円	円
0 ～ 10	最低料金	120.00	167.00	180.00	206.15	257.05
11 ～ 100	1 m ³ につき	13.78	13.78	14.89	17.05	21.26
101 ～ 500	〃	13.61	13.61	14.70	16.84	21.00
501 ～ 1,000	〃	13.44	13.44	14.52	16.63	20.74
1,001 ～ 5,000	〃	13.22	13.22	14.27	16.34	20.37
5,001 ～	〃	12.89	12.89	13.92	15.94	19.87

使用量区分	単 位	昭和48. 8. 1	49. 7. 1 (改定率 38.68%)	50. 4. 1 (改定率 38.69%)	52. 4. 4 (改定率 14.83%)	55. 4. 1 (改定率 42.97%)	63. 4. 1 (改定率 △15.24%)	平成元. 4. 1 (改定率 △0.72%)
m ³ ～ m ³		円	円	円	円	円	円	円
0 ～ 7	最低料金	249.91	340.00	450.00	490.00	700.00	620.00	620.00
8 ～ 72	1 m ³ につき	29.53	40.72	55.69	64.70	92.47	78.50	77.83
73 ～ 360	〃	29.17	40.36	55.65	64.65	92.40	78.30	77.63
361 ～ 720	〃	28.81	40.00	55.61	64.60	92.33	77.90	77.23
721 ～ 3,600	〃	28.29	39.48	55.57	64.56	92.27	77.30	76.63
3,601 ～	〃	27.60	38.79	55.55	64.53	92.23	76.50	75.83

●ガス料金暫定引下げを実施

上記（昭和55.4.1）により算定される金額から円高等に伴う購入原料価格の低下見込みによる料金の暫定引下げを実施。

第一次…昭和61年7月分から昭和62年1月分まで	<u>1 m³につき 9円08銭</u>
第二次…昭和62年2月分から昭和63年3月分まで	<u>1 m³につき 11円07銭</u>

③平成8年11月～平成15年12月まで（6C：20.9MJ）

早収料金

使用量区分	平成8.11.1(改定率△1.26%)		平成12.8.1(改定率4.85%)		平成12.10.1	平成13.4.1
	基本料金 (1ヶ月につき)	基準単位料金 (1m ³ につき)	基本料金 (1ヶ月につき)	基準単位料金 (1m ³ につき)	調整単位料金 (1m ³ につき)	〃
0 m ³ から 55 m ³ まで	620円	74円 40銭	620円	82円 60銭	84円 17銭	86円 24銭
55 m ³ から 550 m ³ まで	840円	70円 40銭	900円	77円 51銭	79円 8銭	81円 15銭
550 m ³ をこえる場合	2,270円	67円 80銭	2,550円	74円 51銭	76円 8銭	78円 15銭

使用量区分	平成13.10.1	平成14.4.1	平成14.10.1	平成15.4.1	平成15.10.1	平成16.1～
	調整単位料金 (1m ³ につき)	〃	〃	〃	〃	
0 m ³ から 55 m ³ まで	86円 69銭	84円 17銭	83円 41銭	85円 48銭	87円 50銭	熱量変更完了のため、13Aの料金表へ移行
55 m ³ から 550 m ³ まで	81円 60銭	79円 8銭	78円 32銭	80円 39銭	82円 41銭	
550 m ³ をこえる場合	78円 60銭	76円 8銭	75円 32銭	77円 39銭	79円 41銭	

④平成12年8月～平成21年3月まで（13A：46.0MJ）

早収料金

使用量区分	平成12.8.1		平成12.10.1	平成13.4.1	平成13.10.1	平成14.4.1
	基本料金 (1ヶ月につき)	基準単位料金 (1m ³ につき)	調整単位料金 (1m ³ につき)	〃	〃	〃
0 m ³ から 25 m ³ まで	620円	181円 79銭	185円 22銭	189円 72銭	190円 70銭	185円 22銭
25 m ³ から 250 m ³ まで	900円	170円 59銭	174円 2銭	178円 52銭	179円 50銭	174円 2銭
250 m ³ をこえる場合	2,550円	163円 99銭	167円 42銭	171円 92銭	172円 90銭	167円 42銭

使用量区分	平成14.10.1	平成15.4.1	平成15.10.1	平成16.4.1	平成16.8.1(改定率0.00%)	
	調整単位料金 (1m ³ につき)	〃	〃	〃	基本料金 (1ヶ月につき)	基準単位料金 (1m ³ につき)
0 m ³ から 25 m ³ まで	183円 55銭	188円 6銭	192円 47銭	187円 47銭	620円	187円 47銭
25 m ³ から 250 m ³ まで	172円 35銭	176円 86銭	181円 27銭	176円 27銭	900円	176円 27銭
250 m ³ をこえる場合	165円 75銭	170円 26銭	174円 67銭	169円 67銭	2,550円	169円 67銭

使用量区分	平成17.4.1	平成17.10.1	平成18.4.1	平成18.10.1	平成19.4.1	平成19.10.1
	調整単位料金 (1m ³ につき)	〃	〃	〃	〃	〃
0 m ³ から 25 m ³ まで	194円 40銭	194円 78銭	203円 71銭	205円 52銭	205円 52銭	205円 52銭
25 m ³ から 250 m ³ まで	183円 20銭	183円 58銭	192円 51銭	194円 32銭	194円 32銭	194円 32銭
250 m ³ をこえる場合	176円 60銭	176円 98銭	185円 91銭	187円 72銭	187円 72銭	187円 72銭

⑤平成21年4月～現在まで（13A：46.0MJ）

早収料金

使用量区分	平成21.4.1(改定率8.13%)		平成21.7.1	平成21.8.1	平成21.9.1	平成21.10.1
	基本料金 (1ヶ月につき)	基準単位料金 (1m ³ につき)	調整単位料金 (1m ³ につき)	〃	〃	〃
0 m ³ から 10 m ³ まで	620円	226円 75銭	213円 13銭	210円 35銭	206円 74銭	205円 43銭
11 m ³ から 20 m ³ まで	640円	224円 75銭	211円 13銭	208円 35銭	204円 74銭	203円 43銭
21 m ³ から 60 m ³ まで	890円	212円 25銭	198円 63銭	195円 85銭	192円 24銭	190円 93銭
61 m ³ から 130 m ³ まで	1,000円	210円 42銭	196円 80銭	194円 2銭	190円 41銭	189円 10銭
131 m ³ をこえる場合	1,650円	205円 42銭	191円 80銭	189円 2銭	185円 41銭	184円 10銭

使用量区分	平成21.11.1	平成21.12.1	平成22.1.1	平成22.2.1	平成22.3.1	平成22.4.1
	調整単位料金 (1m ³ につき)	〃	〃	〃	〃	〃
0 m ³ から 10 m ³ まで	205円 75銭	207円 7銭	208円 54銭	210円 18銭	212円 7銭	213円 54銭
11 m ³ から 20 m ³ まで	203円 75銭	205円 7銭	206円 54銭	208円 18銭	210円 7銭	211円 54銭
21 m ³ から 60 m ³ まで	191円 25銭	192円 57銭	194円 4銭	195円 68銭	197円 57銭	199円 4銭
61 m ³ から 130 m ³ まで	189円 42銭	190円 74銭	192円 21銭	193円 85銭	195円 74銭	197円 21銭
131 m ³ をこえる場合	184円 42銭	185円 74銭	187円 21銭	188円 85銭	190円 74銭	192円 21銭

使用量区分	平成22.5.1	平成22.6.1	平成22.7.1	平成22.8.1	平成22.9.1	平成22.10.1
	調整単位料金 (1m ³ につき)	〃	〃	〃	〃	〃
0 m ³ から 10 m ³ まで	214円 61銭	215円 68銭	216円 82銭	218円 38銭	218円 63銭	218円 30銭
11 m ³ から 20 m ³ まで	212円 61銭	213円 68銭	214円 82銭	216円 38銭	216円 63銭	216円 30銭
21 m ³ から 60 m ³ まで	200円 11銭	201円 18銭	202円 32銭	203円 88銭	204円 13銭	203円 80銭
61 m ³ から 130 m ³ まで	198円 28銭	199円 35銭	200円 49銭	202円 5銭	202円 30銭	201円 97銭
131 m ³ をこえる場合	193円 28銭	194円 35銭	195円 49銭	197円 5銭	197円 30銭	196円 97銭

使用量区分	平成22.11.1	平成22.12.1	平成23.1.1	平成23.2.1	平成23.3.1	平成23.4.1
	調整単位料金 (1m ³ につき)	〃	〃	〃	〃	〃
0 m ³ から 10 m ³ まで	216円 99銭	216円 33銭	215円 27銭	214円 45銭	214円 69銭	215円 68銭
11 m ³ から 20 m ³ まで	214円 99銭	214円 33銭	213円 27銭	212円 45銭	212円 69銭	213円 68銭
21 m ³ から 60 m ³ まで	202円 49銭	201円 83銭	200円 77銭	199円 95銭	200円 19銭	201円 18銭
61 m ³ から 130 m ³ まで	200円 66銭	200円 0銭	198円 94銭	198円 12銭	198円 36銭	199円 35銭
131 m ³ をこえる場合	195円 66銭	195円 0銭	193円 94銭	193円 12銭	193円 36銭	194円 35銭

使用量区分	平成23.5.1	平成23.6.1	平成23.7.1	平成23.8.1	平成23.9.1	平成23.10.1
	調整単位料金 (1m ³ につき)	〃	〃	〃	〃	〃
0 m ³ から 10 m ³ まで	217円 15銭	218円 55銭	220円 19銭	221円 74銭	223円 88銭	226円 58銭
11 m ³ から 20 m ³ まで	215円 15銭	216円 55銭	218円 19銭	219円 74銭	221円 88銭	224円 58銭
21 m ³ から 60 m ³ まで	202円 65銭	204円 5銭	205円 69銭	207円 24銭	209円 38銭	212円 8銭
61 m ³ から 130 m ³ まで	200円 82銭	202円 22銭	203円 86銭	205円 41銭	207円 55銭	210円 25銭
131 m ³ をこえる場合	195円 82銭	197円 22銭	198円 86銭	200円 41銭	202円 55銭	205円 25銭

使用量区分	平成23. 11. 1	平成23. 12. 1	平成24. 1. 1	平成24. 2. 1	平成24. 3. 1	平成24. 4. 1
	調整単位料金 (1m ³ につき)	〃	〃	〃	〃	〃
0 m ³ から 10 m ³ まで	228円 47銭	229円 21銭	228円 80銭	228円 96銭	229円 21銭	229円 53銭
11 m ³ から 20 m ³ まで	226円 47銭	227円 21銭	226円 80銭	226円 96銭	227円 21銭	227円 53銭
21 m ³ から 60 m ³ まで	213円 97銭	214円 71銭	214円 30銭	214円 46銭	214円 71銭	215円 3銭
61 m ³ から 130 m ³ まで	212円 14銭	212円 88銭	212円 47銭	212円 63銭	212円 88銭	213円 20銭
131 m ³ をこえる場合	207円 14銭	207円 88銭	207円 47銭	207円 63銭	207円 88銭	208円 20銭

使用量区分	平成24. 5. 1	平成24. 6. 1	平成24. 7. 1	平成24. 8. 1	平成24. 9. 1	平成24. 10. 1
	調整単位料金 (1m ³ につき)	〃	〃	〃	〃	〃
0 m ³ から 10 m ³ まで	229円 37銭	231円 9銭	232円 90銭	234円 29銭	233円 88銭	233円 55銭
11 m ³ から 20 m ³ まで	227円 37銭	229円 9銭	230円 90銭	232円 29銭	231円 88銭	231円 55銭
21 m ³ から 60 m ³ まで	214円 87銭	216円 59銭	218円 40銭	219円 79銭	219円 38銭	219円 5銭
61 m ³ から 130 m ³ まで	213円 4銭	214円 76銭	216円 57銭	217円 96銭	217円 55銭	217円 22銭
131 m ³ をこえる場合	208円 4銭	209円 76銭	211円 57銭	212円 96銭	212円 55銭	212円 22銭

使用量区分	平成24. 11. 1	平成24. 12. 1	平成25. 1. 1	平成25. 2. 1	平成25. 3. 1
	調整単位料金 (1m ³ につき)	〃	〃	〃	〃
0 m ³ から 10 m ³ まで	233円 39銭	233円 6銭	230円 85銭	229円 21銭	229円 45銭
11 m ³ から 20 m ³ まで	231円 39銭	231円 6銭	228円 85銭	227円 21銭	227円 45銭
21 m ³ から 60 m ³ まで	218円 89銭	218円 56銭	216円 35銭	214円 71銭	214円 95銭
61 m ³ から 130 m ³ まで	217円 6銭	216円 73銭	214円 52銭	212円 88銭	213円 12銭
131 m ³ をこえる場合	212円 6銭	211円 73銭	209円 52銭	207円 88銭	208円 12銭

使用量区分	平成25. 4. 1(改定率0.09%)	平成25. 4. 1	平成25. 5. 1	平成25. 6. 1	平成25. 7. 1	
	基本料金 (1ヶ月につき)	基準単位料金 (1m ³ につき)	調整単位料金 (1m ³ につき)	〃	〃	〃
0 m ³ から 10 m ³ まで	620円	226円 96銭	232円 70銭	236円 55銭	239円 83銭	241円 96銭
11 m ³ から 20 m ³ まで	640円	224円 96銭	230円 70銭	234円 55銭	237円 83銭	239円 96銭
21 m ³ から 60 m ³ まで	890円	212円 46銭	218円 20銭	222円 5銭	225円 33銭	227円 46銭
61 m ³ から 130 m ³ まで	1,000円	210円 63銭	216円 37銭	220円 22銭	223円 50銭	225円 63銭
131 m ³ をこえる場合	1,650円	205円 63銭	211円 37銭	215円 22銭	218円 50銭	220円 63銭

使用量区分	平成25. 8. 1	平成25. 9. 1	平成25. 10. 1	平成25. 11. 1	平成25. 12. 1	平成26. 1. 1
	調整単位料金 (1m ³ につき)	〃	〃	〃	〃	〃
0 m ³ から 10 m ³ まで	243円 11銭	243円 93銭	244円 9銭	242円 70銭	241円 22銭	239円 75銭
11 m ³ から 20 m ³ まで	241円 11銭	241円 93銭	242円 9銭	240円 70銭	239円 22銭	237円 75銭
21 m ³ から 60 m ³ まで	228円 61銭	229円 43銭	229円 59銭	228円 20銭	226円 72銭	225円 25銭
61 m ³ から 130 m ³ まで	226円 78銭	227円 60銭	227円 76銭	226円 37銭	224円 89銭	223円 42銭
131 m ³ をこえる場合	221円 78銭	222円 60銭	222円 76銭	221円 37銭	219円 89銭	218円 42銭

使用量区分	平成26. 2. 1	平成26. 3. 1	平成26. 4. 1	平成26. 5. 1	平成26. 6. 1	平成26. 7. 1
	調整単位料金 (1m ³ につき)	〃	〃	〃	〃	〃
0 m ³ から 10 m ³ まで	240円 8銭	242円 45銭	246円 39銭	248円 77銭	249円 42銭	248円 77銭
11 m ³ から 20 m ³ まで	238円 8銭	240円 45銭	244円 39銭	246円 77銭	247円 42銭	246円 77銭
21 m ³ から 60 m ³ まで	225円 58銭	227円 95銭	231円 89銭	234円 27銭	234円 92銭	234円 27銭
61 m ³ から 130 m ³ まで	223円 75銭	226円 12銭	230円 6銭	232円 44銭	233円 9銭	232円 44銭
131 m ³ をこえる場合	218円 75銭	221円 12銭	225円 6銭	227円 44銭	228円 9銭	227円 44銭

使用量区分	平成26. 8. 1	平成26. 9. 1	平成26. 10. 1(改定率0.09%)		平成26. 10. 1	平成26. 11. 1
	調整単位料金 (1m ³ につき)	〃	基本料金 (1ヶ月につき)	基準単位料金 (1m ³ につき)	調整単位料金 (1m ³ につき)	〃
0 m ³ から 10 m ³ まで	247円 78銭	246円 88銭	620円	227円 17銭	245円 94銭	245円 37銭
11 m ³ から 20 m ³ まで	245円 78銭	244円 88銭	640円	225円 17銭	243円 94銭	243円 37銭
21 m ³ から 60 m ³ まで	233円 28銭	232円 38銭	890円	212円 67銭	231円 44銭	230円 87銭
61 m ³ から 130 m ³ まで	231円 45銭	230円 55銭	1,000円	210円 84銭	229円 61銭	229円 4銭
131 m ³ をこえる場合	226円 45銭	225円 55銭	1,650円	205円 84銭	224円 61銭	224円 4銭

使用量区分	平成26. 12. 1	平成27. 1. 1	平成27. 2. 1	平成27. 3. 1	平成27. 4. 1	平成27. 5. 1
	調整単位料金 (1m ³ につき)	〃	〃	〃	〃	〃
0 m ³ から 10 m ³ まで	245円 12銭	246円 3銭	248円 40銭	251円 36銭	251円 60銭	248円 8銭
11 m ³ から 20 m ³ まで	243円 12銭	244円 3銭	246円 40銭	249円 36銭	249円 60銭	246円 8銭
21 m ³ から 60 m ³ まで	230円 62銭	231円 53銭	233円 90銭	236円 86銭	237円 10銭	233円 58銭
61 m ³ から 130 m ³ まで	228円 79銭	229円 70銭	232円 7銭	235円 3銭	235円 27銭	231円 75銭
131 m ³ をこえる場合	223円 79銭	224円 70銭	227円 7銭	230円 3銭	230円 27銭	226円 75銭

使用量区分	平成27. 6. 1(改定率△0.24%)		平成27. 6. 1	平成27. 7. 1	平成27. 8. 1	平成27. 9. 1
	基本料金 (1ヶ月につき)	基準単位料金 (1m ³ につき)	調整単位料金 (1m ³ につき)	〃	〃	〃
0 m ³ から 10 m ³ まで	620円	247円 75銭	242円 17銭	234円 95銭	228円 72銭	222円 41銭
11 m ³ から 20 m ³ まで	640円	245円 75銭	240円 17銭	232円 95銭	226円 72銭	220円 41銭
21 m ³ から 60 m ³ まで	890円	233円 25銭	227円 67銭	220円 45銭	214円 22銭	207円 91銭
61 m ³ から 130 m ³ まで	1,000円	231円 42銭	225円 84銭	218円 62銭	212円 39銭	206円 8銭
131 m ³ をこえる場合	1,650円	226円 42銭	220円 84銭	213円 62銭	207円 39銭	201円 8銭

使用量区分	平成27. 10. 1	平成27. 11. 1	平成27. 12. 1	平成28. 1. 1	平成28. 2. 1	平成28. 3. 1
	調整単位料金 (1m ³ につき)	〃	〃	〃	〃	〃
0 m ³ から 10 m ³ まで	220円 52銭	221円 42銭	222円 41銭	222円 74銭	222円 8銭	220円 44銭
11 m ³ から 20 m ³ まで	218円 52銭	219円 42銭	220円 41銭	220円 74銭	220円 8銭	218円 44銭
21 m ³ から 60 m ³ まで	206円 2銭	206円 92銭	207円 91銭	208円 24銭	207円 58銭	205円 94銭
61 m ³ から 130 m ³ まで	204円 19銭	205円 9銭	206円 8銭	206円 41銭	205円 75銭	204円 11銭
131 m ³ をこえる場合	199円 19銭	200円 9銭	201円 8銭	201円 41銭	200円 75銭	199円 11銭

使用量区分	平成28. 4. 1	平成28. 5. 1	平成28. 6. 1	平成28. 7. 1	平成28. 8. 1	平成28. 9. 1
	調整単位料金 (1m ³ につき)	〃	〃	〃	〃	〃
0 m ³ から 10 m ³ まで	217円 98銭	215円 60銭	212円 16銭	209円 42銭	205円 89銭	203円 2銭
11 m ³ から 20 m ³ まで	215円 98銭	213円 60銭	210円 16銭	207円 42銭	203円 89銭	201円 2銭
21 m ³ から 60 m ³ まで	203円 48銭	201円 10銭	197円 66銭	194円 92銭	191円 39銭	188円 52銭
61 m ³ から 130 m ³ まで	201円 65銭	199円 27銭	195円 83銭	193円 9銭	189円 56銭	186円 69銭
131 m ³ をこえる場合	196円 65銭	194円 27銭	190円 83銭	188円 9銭	184円 56銭	181円 69銭

使用量区分	平成28. 10. 1	平成28. 11. 1	平成28. 12. 1	平成29. 1. 1	平成29. 2. 1	平成29. 3. 1
	調整単位料金 (1m ³ につき)	〃	〃	〃	〃	〃
0 m ³ から 10 m ³ まで	202円 45銭	202円 86銭	203円 84銭	204円 82銭	206円 38銭	208円 2銭
11 m ³ から 20 m ³ まで	200円 45銭	200円 86銭	201円 84銭	202円 82銭	204円 38銭	206円 2銭
21 m ³ から 60 m ³ まで	187円 95銭	188円 36銭	189円 34銭	190円 32銭	191円 88銭	193円 52銭
61 m ³ から 130 m ³ まで	186円 12銭	186円 53銭	187円 51銭	188円 49銭	190円 5銭	191円 69銭
131 m ³ をこえる場合	181円 12銭	181円 53銭	182円 51銭	183円 49銭	185円 5銭	186円 69銭

使用量区分	平成29.4.1	平成29.5.1	平成29.6.1	平成29.7.1	平成29.8.1	平成29.9.1
	調整単位料金 (1m ³ につき)	〃	〃	〃	〃	〃
0 m ³ から 10 m ³ まで	209円 99銭	211円 79銭	212円 70銭	213円 11銭	213円 84銭	214円 42銭
11 m ³ から 20 m ³ まで	207円 99銭	209円 79銭	210円 70銭	211円 11銭	211円 84銭	212円 42銭
21 m ³ から 60 m ³ まで	195円 49銭	197円 29銭	198円 20銭	198円 61銭	199円 34銭	199円 92銭
61 m ³ から 130 m ³ まで	193円 66銭	195円 46銭	196円 37銭	196円 78銭	197円 51銭	198円 9銭
131 m ³ をこえる場合	188円 66銭	190円 46銭	191円 37銭	191円 78銭	192円 51銭	193円 9銭

使用量区分	平成29.10.1	平成29.11.1	平成29.12.1	平成30.1.1	平成30.2.1	平成30.3.1
	調整単位料金 (1m ³ につき)	〃	〃	〃	〃	〃
0 m ³ から 10 m ³ まで	214円 58銭	214円 1銭	213円 76銭	213円 35銭	213円 52銭	214円 17銭
11 m ³ から 20 m ³ まで	212円 58銭	212円 1銭	211円 76銭	211円 35銭	211円 52銭	212円 17銭
21 m ³ から 60 m ³ まで	200円 8銭	199円 51銭	199円 26銭	198円 85銭	199円 2銭	199円 67銭
61 m ³ から 130 m ³ まで	198円 25銭	197円 68銭	197円 43銭	197円 2銭	197円 19銭	197円 84銭
131 m ³ をこえる場合	193円 25銭	192円 68銭	192円 43銭	192円 2銭	192円 19銭	192円 84銭

使用量区分	平成30.4.1	平成30.5.1	平成30.6.1	平成30.7.1	平成30.8.1	平成30.9.1
	調整単位料金 (1m ³ につき)	〃	〃	〃	〃	〃
0 m ³ から 10 m ³ まで	215円 57銭	216円 71銭	217円 62銭	217円 86銭	218円 60銭	219円 67銭
11 m ³ から 20 m ³ まで	213円 57銭	214円 71銭	215円 62銭	215円 86銭	216円 60銭	217円 67銭
21 m ³ から 60 m ³ まで	201円 7銭	202円 21銭	203円 12銭	203円 36銭	204円 10銭	205円 17銭
61 m ³ から 130 m ³ まで	199円 24銭	200円 38銭	201円 29銭	201円 53銭	202円 27銭	203円 34銭
131 m ³ をこえる場合	194円 24銭	195円 38銭	196円 29銭	196円 53銭	197円 27銭	198円 34銭

使用量区分	平成30.10.1	平成30.11.1	平成30.12.1	平成31.1.1	平成31.2.1	平成31.3.1
	調整単位料金 (1m ³ につき)	〃	〃	〃	〃	〃
0 m ³ から 10 m ³ まで	220円 81銭	222円 21銭	223円 60銭	225円 57銭	227円 21銭	228円 3銭
11 m ³ から 20 m ³ まで	218円 81銭	220円 21銭	221円 60銭	223円 57銭	225円 21銭	226円 3銭
21 m ³ から 60 m ³ まで	206円 31銭	207円 71銭	209円 10銭	211円 7銭	212円 71銭	213円 53銭
61 m ³ から 130 m ³ まで	204円 48銭	205円 88銭	207円 27銭	209円 24銭	210円 88銭	211円 70銭
131 m ³ をこえる場合	199円 48銭	200円 88銭	202円 27銭	204円 24銭	205円 88銭	206円 70銭

使用量区分	平成31.4.1	令和元.5.1	令和元.6.1	令和元.7.1	令和元.8.1	令和元.9.1
	調整単位料金 (1m ³ につき)	〃	〃	〃	〃	〃
0 m ³ から 10 m ³ まで	227円 46銭	226円 80銭	225円 57銭	223円 93銭	221円 80銭	219円 42銭
11 m ³ から 20 m ³ まで	225円 46銭	224円 80銭	223円 57銭	221円 93銭	219円 80銭	217円 42銭
21 m ³ から 60 m ³ まで	212円 96銭	212円 30銭	211円 7銭	209円 43銭	207円 30銭	204円 92銭
61 m ³ から 130 m ³ まで	211円 13銭	210円 47銭	209円 24銭	207円 60銭	205円 47銭	203円 9銭
131 m ³ をこえる場合	206円 13銭	205円 47銭	204円 24銭	202円 60銭	200円 47銭	198円 9銭

使用量区分	令和元.10.1	令和元.11.1	令和元.12.1	令和2.1.1	令和2.2.1	令和2.3.1
	調整単位料金 (1m ³ につき)	〃	〃	〃	〃	〃
0 m ³ から 10 m ³ まで	218円 60銭	218円 68銭	218円 44銭	218円 19銭	217円 53銭	217円 86銭
11 m ³ から 20 m ³ まで	216円 60銭	216円 68銭	216円 44銭	216円 19銭	215円 53銭	215円 86銭
21 m ³ から 60 m ³ まで	204円 10銭	204円 18銭	203円 94銭	203円 69銭	203円 3銭	203円 36銭
61 m ³ から 130 m ³ まで	202円 27銭	202円 35銭	202円 11銭	201円 86銭	201円 20銭	201円 53銭
131 m ³ をこえる場合	197円 27銭	197円 35銭	197円 11銭	196円 86銭	196円 20銭	196円 53銭

使用量区分	令和2.4.1	令和2.5.1	令和2.6.1	令和2.7.1	令和2.8.1	令和2.9.1
	調整単位料金 (1m ³ につき)	〃	〃	〃	〃	〃
0 m ³ から 10 m ³ まで	218円 11銭	218円 19銭	218円 3銭	217円 70銭	217円 21銭	215円 32銭
11 m ³ から 20 m ³ まで	216円 11銭	216円 19銭	216円 3銭	215円 70銭	215円 21銭	213円 32銭
21 m ³ から 60 m ³ まで	203円 61銭	203円 69銭	203円 53銭	203円 20銭	202円 71銭	200円 82銭
61 m ³ から 130 m ³ まで	201円 78銭	201円 86銭	201円 70銭	201円 37銭	200円 88銭	198円 99銭
131 m ³ をこえる場合	196円 78銭	196円 86銭	196円 70銭	196円 37銭	195円 88銭	193円 99銭

使用量区分	令和2.10.1	令和2.11.1	令和2.12.1	令和3.1.1	令和3.2.1	令和3.3.1
	調整単位料金 (1m ³ につき)	〃	〃	〃	〃	〃
0 m ³ から 10 m ³ まで	211円 88銭	207円 20銭	203円 18銭	201円 5銭	201円 71銭	204円 33銭
11 m ³ から 20 m ³ まで	209円 88銭	205円 20銭	201円 18銭	199円 5銭	199円 71銭	202円 33銭
21 m ³ から 60 m ³ まで	197円 38銭	192円 70銭	188円 68銭	186円 55銭	187円 21銭	189円 83銭
61 m ³ から 130 m ³ まで	195円 55銭	190円 87銭	186円 85銭	184円 72銭	185円 38銭	188円 0銭
131 m ³ をこえる場合	190円 55銭	185円 87銭	181円 85銭	179円 72銭	180円 38銭	183円 0銭

(2) 本支管工事費の本市負担額 (ガスメーター1個につき本市の負担する金額)

6 C ガス (20.9MJ)

設置するガスメーターの号数	昭和55.4.1	昭和63.4.1	平成8.11.1	平成12.8.1 ～15.8.31	設置するガスメーターの能力	平成15.9.1 ～15.12.19
3号	30,000円	75,000円	112,000円	159,000円	1.6m ³ 毎時	159,000円
5号					2.5m ³ 毎時	
7号	78,000円	112,000円	168,000円	238,000円	4m ³ 毎時	
10号	78,000円	160,000円	240,000円	340,000円	6m ³ 毎時	204,000円
15号	138,000円	240,000円	360,000円	510,000円	10m ³ 毎時	340,000円
30号	258,000円	480,000円	720,000円	1,020,000円	16m ³ 毎時	544,000円
50号	318,000円	800,000円	1,200,000円	1,700,000円	25m ³ 毎時	850,000円
90号	618,000円	1,440,000円	2,160,000円	3,060,000円	40m ³ 毎時	1,360,000円
120号	918,000円	1,920,000円	2,880,000円	4,080,000円	65m ³ 毎時	2,210,000円
150号	1,218,000円	2,400,000円	3,600,000円	5,100,000円	100m ³ 毎時	3,400,000円
200号	1,518,000円	3,200,000円	4,800,000円	6,800,000円	160m ³ 毎時	5,440,000円
					250m ³ 毎時	8,500,000円
上記以外の号数	1号につき34,000円の割合で算定した金額				250m ³ 毎時超	1m ³ 毎時につき34,000円の割合で算定した金額

1 3 A ガス (46.0MJ)

設置するガスメーターの号数	平成12.8.1 ～15.8.31	設置するガスメーターの能力	平成15.9.1～ (現行)
2号	159,000円	1.6m ³ 毎時	159,000円
3号	224,520円	2.5m ³ 毎時	187,100円
5号	374,200円	4m ³ 毎時	299,360円
7号	523,880円	6m ³ 毎時	449,040円
10号	748,400円	10m ³ 毎時	748,400円
15号	1,122,600円	16m ³ 毎時	1,197,440円
30号	2,245,200円	25m ³ 毎時	1,871,000円
50号	3,742,000円	40m ³ 毎時	2,993,600円
90号	6,735,600円	65m ³ 毎時	4,864,600円
120号	8,980,800円	100m ³ 毎時	7,484,000円
150号	11,226,000円	160m ³ 毎時	11,974,400円
200号	14,968,000円	250m ³ 毎時	18,710,000円
上記以外の号数	1号につき74,840円の割合で算定した金額	250m ³ 毎時超	1m ³ 毎時につき74,840円の割合で算定した金額

(3) 液化石油ガス料金変遷表

①昭和49年～平成元年まで

使用量区分	単 位	昭和49. 7. 1	昭和50. 4. 1
m^3 ~ m^3 0 ~ 1.5	最低料金 (1ヶ月につき)	円 362.95	円 463.12
1.6 ~ 7.5	0.1 m^3 につき	21.19	27.22
7.6 以上	〃	18.54	27.21

使用量区分	単 位	昭和52. 4. 4	昭和55. 4. 1	昭和63. 4. 1	平成元. 4. 1
m^3 ~ m^3 0 ~ 1.5	最低料金 (1ヶ月につき)	円 522.49	円 745.85	円 660.60	円 660.60
1.6 ~ 15.0	0.1 m^3 につき	30.71	43.86	37.80	37.47
15.1 以上	〃	30.70	43.82	34.12	33.79

②湖陽・瑞樹・松寺団地（液化石油ガス：100.5MJ）平成9年11月～平成21年3月まで

使用量区分	平成9. 11. 1		平成12. 4. 1	平成12. 10. 1	平成13. 4. 1	平成13. 10. 1	平成14. 4. 1
	基本料金 (1ヶ月につき)	基準単位料金 (1 m^3 につき)	調整単位料金 (1 m^3 につき)	〃	〃	〃	〃
0 m^3 から 8 m^3 まで	660円	332円 60銭	328円 31銭	336円 47銭	344円 22銭	354円 2銭	339円 12銭
8 m^3 をこえる場合	732円 80銭	323円 50銭	319円 21銭	327円 37銭	335円 12銭	344円 92銭	330円 2銭

使用量区分	平成14. 10. 1	平成15. 4. 1	平成15. 10. 1	平成16. 4. 1	平成16. 10. 1	平成17. 4. 1	平成17. 10. 1
	調整単位料金 (1 m^3 につき)	〃	〃	〃	〃	〃	〃
0 m^3 から 8 m^3 まで	332円 60銭	342円 18銭	355円 65銭	339円 33銭	343円 41銭	358円 91銭	360円 14銭
8 m^3 をこえる場合	323円 50銭	333円 8銭	346円 55銭	330円 23銭	334円 31銭	349円 81銭	351円 4銭

使用量区分	平成18. 4. 1	平成18. 10. 1	平成19. 4. 1	平成19. 10. 1
	調整単位料金 (1 m^3 につき)	〃	〃	〃
0 m^3 から 8 m^3 まで	370円 74銭	370円 74銭	370円 74銭	370円 74銭
8 m^3 をこえる場合	361円 64銭	361円 64銭	361円 64銭	361円 64銭

※松寺団地については、平成17年9月一般ガスへの転換完了に伴い、現在は一般ガス料金を適用している。

③湖陽団地（液化石油ガス：100.5MJ）平成21年4月～現在まで

使用量区分	平成21. 4. 1(改定率12.31%)	平成21. 7. 1	平成21. 8. 1	平成21. 9. 1	平成21. 10. 1	平成21. 11. 1
	基本料金 (1ヶ月につき)	基準単位料金 (1 m^3 につき)	調整単位料金 (1 m^3 につき)	〃	〃	〃
0 m^3 から 8 m^3 まで	660円	421円 30銭	334円 19銭	337円 4銭	330円 72銭	329円 9銭
8 m^3 をこえる場合	732円 80銭	412円 20銭	325円 9銭	327円 94銭	321円 62銭	319円 99銭

使用量区分	平成21.12.1	平成22.1.1	平成22.2.1	平成22.3.1	平成22.4.1	平成22.5.1	平成22.6.1
	調整単位料金 (1m ³ につき)	〃	〃	〃	〃	〃	〃
0 m ³ から 8 m ³ まで	340円 10銭	345円 20銭	350円 71銭	356円 83銭	365円 60銭	372円 95銭	378円 25銭
8 m ³ をこえる場合	331円 0銭	336円 10銭	341円 61銭	347円 73銭	356円 50銭	363円 85銭	369円 15銭

使用量区分	平成22.7.1	平成22.8.1	平成22.9.1	平成22.10.1	平成22.11.1	平成22.12.1	平成23.1.1
	調整単位料金 (1m ³ につき)	〃	〃	〃	〃	〃	〃
0 m ³ から 8 m ³ まで	381円 52銭	383円 15銭	382円 54銭	376円 82銭	365円 81銭	356円 22銭	355円 0銭
8 m ³ をこえる場合	372円 42銭	374円 5銭	373円 44銭	367円 72銭	356円 71銭	347円 12銭	345円 90銭

使用量区分	平成23.2.1	平成23.3.1	平成23.4.1	平成23.5.1	平成23.6.1	平成23.7.1	平成23.8.1
	調整単位料金 (1m ³ につき)	〃	〃	〃	〃	〃	〃
0 m ³ から 8 m ³ まで	359円 48銭	371円 11銭	385円 39銭	393円 14銭	391円 72銭	389円 47銭	392円 12銭
8 m ³ をこえる場合	350円 38銭	362円 1銭	376円 29銭	384円 4銭	386円 62銭	380円 37銭	383円 2銭

使用量区分	平成23.9.1	平成23.10.1	平成23.11.1	平成23.12.1	平成24.1.1	平成24.2.1	平成24.3.1
	調整単位料金 (1m ³ につき)	〃	〃	〃	〃	〃	〃
0 m ³ から 8 m ³ まで	397円 63銭	396円 20銭	389円 47銭	380円 70銭	375円 80銭	371円 93銭	369円 89銭
8 m ³ をこえる場合	388円 53銭	387円 10銭	380円 37銭	371円 60銭	366円 70銭	362円 83銭	360円 79銭

使用量区分	平成24.4.1	平成24.5.1	平成24.6.1	平成24.7.1	平成24.8.1	平成24.9.1	平成24.10.1
	調整単位料金 (1m ³ につき)	〃	〃	〃	〃	〃	〃
0 m ³ から 8 m ³ まで	371円 93銭	380円 29銭	403円 14銭	421円 91銭	424円 56銭	407円 63銭	377円 84銭
8 m ³ をこえる場合	362円 83銭	371円 19銭	394円 4銭	412円 81銭	415円 46銭	398円 53銭	368円 74銭

使用量区分	平成24.11.1	平成24.12.1	平成25.1.1	平成25.2.1	平成25.3.1	平成25.4.1(改定率0.11%)	
	調整単位料金 (1m ³ につき)	〃	〃	〃	〃	基本料金 (1ヶ月につき)	基準単位料金 (1m ³ につき)
0 m ³ から 8 m ³ まで	361円 52銭	369円 7銭	383円 35銭	405円 59銭	418円 64銭	660円	421円 83銭
8 m ³ をこえる場合	352円 42銭	359円 97銭	374円 25銭	396円 49銭	409円 54銭	732円 80銭	412円 73銭

使用量区分	平成25.4.1	平成25.5.1	平成25.6.1	平成25.7.1	平成25.8.1	平成25.9.1	平成25.10.1
	調整単位料金 (1m ³ につき)	〃	〃	〃	〃	〃	〃
0 m ³ から 8 m ³ まで	423円 5銭	424円 89銭	425円 29銭	424円 7銭	419円 38銭	412円 65銭	408円 16銭
8 m ³ をこえる場合	413円 95銭	415円 79銭	416円 19銭	414円 97銭	410円 28銭	403円 55銭	399円 6銭

使用量区分	平成25.11.1	平成25.12.1	平成26.1.1	平成26.2.1	平成26.3.1	平成26.4.1	平成26.5.1
	調整単位料金 (1m ³ につき)	〃	〃	〃	〃	〃	〃
0 m ³ から 8 m ³ まで	410円 20銭	413円 67銭	418円 15銭	421円 1銭	430円 39銭	448円 96銭	458円 75銭
8 m ³ をこえる場合	401円 10銭	404円 57銭	409円 5銭	411円 91銭	421円 29銭	439円 86銭	449円 65銭

使用量区分	平成26. 6. 1	平成26. 7. 1	平成26. 8. 1	平成26. 9. 1	平成26. 10. 1(改定率0. 12%)		平成26. 10. 1
	調整単位料金 (1m ³ につき)	〃	〃	〃	基本料金 (1ヶ月につき)	基準単位料金 (1m ³ につき)	調整単位料金 (1m ³ につき)
0 m ³ から 8 m ³ まで	456円 51銭	444円 6銭	430円 39銭	422円 85銭	660円	422円 36銭	423円 78銭
8 m ³ をこえる場合	447円 41銭	434円 96銭	421円 29銭	413円 75銭	732円 80銭	413円 26銭	414円 68銭

使用量区分	平成26. 11. 1	平成26. 12. 1	平成27. 1. 1	平成27. 2. 1	平成27. 3. 1	平成27. 4. 1	平成27. 5. 1
	調整単位料金 (1m ³ につき)	〃	〃	〃	〃	〃	〃
0 m ³ から 8 m ³ まで	425円 42銭	423円 58銭	422円 36銭	419円 9銭	413円 18銭	398円 90銭	382円 58銭
8 m ³ をこえる場合	416円 32銭	414円 48銭	413円 26銭	409円 99銭	404円 8銭	389円 80銭	373円 48銭

使用量区分	平成27. 6. 1(改定率11. 58%)		平成27. 6. 1	平成27. 7. 1	平成27. 8. 1	平成27. 9. 1	平成27. 10. 1
	基本料金 (1ヶ月につき)	基準単位料金 (1m ³ につき)	調整単位料金 (1m ³ につき)	〃	〃	〃	〃
0 m ³ から 8 m ³ まで	660円	474円 11銭	427円 19銭	425円 15銭	426円 98銭	425円 55銭	419円 84銭
8 m ³ をこえる場合	732円 80銭	465円 1銭	418円 9銭	416円 5銭	417円 88銭	416円 45銭	410円 74銭

使用量区分	平成27. 11. 1	平成27. 12. 1	平成28. 1. 1	平成28. 2. 1	平成28. 3. 1	平成28. 4. 1	平成28. 5. 1
	調整単位料金 (1m ³ につき)	〃	〃	〃	〃	〃	〃
0 m ³ から 8 m ³ まで	416円 78銭	409円 44銭	403円 32銭	400円 26銭	404円 54銭	408円 21銭	400円 87銭
8 m ³ をこえる場合	407円 68銭	400円 34銭	394円 22銭	391円 16銭	395円 44銭	399円 11銭	391円 77銭

使用量区分	平成28. 6. 1	平成28. 7. 1	平成28. 8. 1	平成28. 9. 1	平成28. 10. 1	平成28. 11. 1	平成28. 12. 1
	調整単位料金 (1m ³ につき)	〃	〃	〃	〃	〃	〃
0 m ³ から 8 m ³ まで	386円 39銭	379円 37銭	376円 92銭	378円 76銭	377円 74銭	374円 6銭	371円 21銭
8 m ³ をこえる場合	377円 29銭	370円 27銭	367円 82銭	369円 66銭	368円 64銭	364円 96銭	362円 11銭

使用量区分	平成29. 1. 1	平成29. 2. 1	平成29. 3. 1	平成29. 4. 1	平成29. 5. 1	平成29. 6. 1	平成29. 7. 1
	調整単位料金 (1m ³ につき)	〃	〃	〃	〃	〃	〃
0 m ³ から 8 m ³ まで	369円 78銭	374円 68銭	382円 2銭	393円 44銭	404円 26銭	412円 82銭	413円 84銭
8 m ³ をこえる場合	360円 68銭	365円 58銭	372円 92銭	384円 34銭	395円 16銭	403円 72銭	404円 74銭

使用量区分	平成29. 8. 1	平成29. 9. 1	平成29. 10. 1	平成29. 11. 1	平成29. 12. 1	平成30. 1. 1	平成30. 2. 1
	調整単位料金 (1m ³ につき)	〃	〃	〃	〃	〃	〃
0 m ³ から 8 m ³ まで	410円 78銭	402円 42銭	396円 50銭	393円 44銭	395円 48銭	405円 68銭	422円 41銭
8 m ³ をこえる場合	401円 68銭	393円 32銭	387円 40銭	384円 34銭	386円 38銭	396円 58銭	413円 31銭

使用量区分	平成30. 3. 1	平成30. 4. 1	平成30. 5. 1	平成30. 6. 1	平成30. 7. 1	平成30. 8. 1	平成30. 9. 1
	調整単位料金 (1m ³ につき)	〃	〃	〃	〃	〃	〃
0 m ³ から 8 m ³ まで	432円 61銭	437円 51銭	435円 88銭	427円 51銭	418円 54銭	414円 25銭	416円 50銭
8 m ³ をこえる場合	423円 51銭	428円 41銭	426円 78銭	418円 41銭	409円 44銭	405円 15銭	407円 40銭

使用量区分	平成30.10.1	平成30.11.1	平成30.12.1	平成31.1.1	平成31.2.1	平成31.3.1	平成31.4.1
	調整単位料金 (1m ³ につき)	〃	〃	〃	〃	〃	〃
0 m ³ から 8 m ³ まで	424円 25銭	430円 98銭	435円 47銭	441円 59銭	443円 83銭	437円 30銭	422円 21銭
8 m ³ をこえる場合	415円 15銭	421円 88銭	426円 37銭	432円 49銭	434円 73銭	428円 20銭	413円 11銭

使用量区分	令和元.5.1	令和元.6.1	令和元.7.1	令和元.8.1	令和元.9.1	令和元.10.1	令和元.11.1
	調整単位料金 (1m ³ につき)	〃	〃	〃	〃	〃	〃
0 m ³ から 8 m ³ まで	409円 97銭	405円 28銭	407円 72銭	414円 46銭	413円 3銭	407円 72銭	395円 69銭
8 m ³ をこえる場合	400円 87銭	396円 18銭	398円 62銭	405円 36銭	403円 93銭	398円 62銭	386円 59銭

使用量区分	令和元.12.1	令和2.1.1	令和2.2.1	令和2.3.1	令和2.4.1	令和2.5.1	令和2.6.1
	調整単位料金 (1m ³ につき)	〃	〃	〃	〃	〃	〃
0 m ³ から 8 m ³ まで	387円 94銭	384円 67銭	386円 71銭	395円 8銭	402円 1銭	405円 89銭	402円 42銭
8 m ³ をこえる場合	378円 84銭	375円 57銭	377円 61銭	385円 98銭	392円 91銭	396円 79銭	393円 32銭

使用量区分	令和2.7.1	令和2.8.1	令和2.9.1	令和2.10.1	令和2.11.1	令和2.12.1	令和3.1.1
	調整単位料金 (1m ³ につき)	〃	〃	〃	〃	〃	〃
0 m ³ から 8 m ³ まで	391円 0銭	378円 35銭	372円 23銭	373円 4銭	376円 10銭	378円 55銭	380円 18銭
8 m ³ をこえる場合	381円 90銭	369円 25銭	363円 13銭	363円 94銭	367円 0銭	369円 45銭	371円 8銭

使用量区分	令和3.2.1	令和3.3.1
	調整単位料金 (1m ³ につき)	〃
0 m ³ から 8 m ³ まで	384円 6銭	390円 18銭
8 m ³ をこえる場合	374円 96銭	381円 8銭

④瑞樹団地（液化石油ガス：100.5MJ）平成21年4月～現在まで

使用量区分	平成21.4.1(改定率12.35%)	平成21.7.1	平成21.8.1	平成21.9.1	平成21.10.1	平成21.11.1
	基本料金 (1ヶ月につき)	660円	421円 38銭	334円 27銭	337円 12銭	330円 80銭
基準単位料金 (1m ³ につき)		334円 27銭	337円 12銭	330円 80銭	329円 17銭	332円 64銭
調整単位料金 (1m ³ につき)		334円 27銭	337円 12銭	330円 80銭	329円 17銭	332円 64銭
0 m ³ から 8 m ³ まで	660円	421円 38銭	334円 27銭	337円 12銭	330円 80銭	329円 17銭
8 m ³ をこえる場合	732円 80銭	412円 28銭	325円 17銭	328円 2銭	321円 70銭	320円 7銭

使用量区分	平成21.12.1	平成22.1.1	平成22.2.1	平成22.3.1	平成22.4.1	平成22.5.1	平成22.6.1
	調整単位料金 (1m ³ につき)	〃	〃	〃	〃	〃	〃
0 m ³ から 8 m ³ まで	340円 18銭	345円 28銭	350円 79銭	356円 91銭	365円 68銭	373円 3銭	378円 33銭
8 m ³ をこえる場合	331円 8銭	336円 18銭	341円 69銭	347円 81銭	356円 58銭	363円 93銭	369円 23銭

使用量区分	平成22.7.1	平成22.8.1	平成22.9.1	平成22.10.1	平成22.11.1	平成22.12.1	平成23.1.1
	調整単位料金 (1m ³ につき)	〃	〃	〃	〃	〃	〃
0 m ³ から 8 m ³ まで	381円 60銭	383円 23銭	382円 62銭	376円 90銭	365円 89銭	356円 30銭	355円 8銭
8 m ³ をこえる場合	372円 50銭	374円 13銭	373円 52銭	367円 80銭	356円 79銭	347円 20銭	345円 98銭

使用量区分	平成23. 2. 1	平成23. 3. 1	平成23. 4. 1	平成23. 5. 1	平成23. 6. 1	平成23. 7. 1	平成23. 8. 1
	調整単位料金 (1m ³ につき)	〃	〃	〃	〃	〃	〃
0 m ³ から 8 m ³ まで	359円 56銭	371円 19銭	385円 47銭	393円 22銭	391円 80銭	389円 55銭	392円 20銭
8 m ³ をこえる場合	350円 46銭	362円 9銭	376円 37銭	384円 12銭	382円 70銭	380円 45銭	383円 10銭

使用量区分	平成23. 9. 1	平成23. 10. 1	平成23. 11. 1	平成23. 12. 1	平成24. 1. 1	平成24. 2. 1	平成24. 3. 1
	調整単位料金 (1m ³ につき)	〃	〃	〃	〃	〃	〃
0 m ³ から 8 m ³ まで	397円 71銭	396円 28銭	389円 55銭	380円 78銭	375円 88銭	372円 1銭	369円 97銭
8 m ³ をこえる場合	388円 61銭	387円 18銭	380円 45銭	371円 68銭	366円 78銭	362円 91銭	360円 87銭

使用量区分	平成24. 4. 1	平成24. 5. 1	平成24. 6. 1	平成24. 7. 1	平成24. 8. 1	平成24. 9. 1	平成24. 10. 1
	調整単位料金 (1m ³ につき)	〃	〃	〃	〃	〃	〃
0 m ³ から 8 m ³ まで	372円 1銭	380円 37銭	403円 22銭	421円 99銭	424円 64銭	407円 71銭	377円 92銭
8 m ³ をこえる場合	362円 91銭	371円 27銭	394円 12銭	412円 89銭	415円 54銭	398円 61銭	368円 82銭

使用量区分	平成24. 11. 1	平成24. 12. 1	平成25. 1. 1	平成25. 2. 1	平成25. 3. 1	平成25. 4. 1(改定率0.12%)	
	調整単位料金 (1m ³ につき)	〃	〃	〃	〃	基本料金 (1ヶ月につき)	基準単位料金 (1m ³ につき)
0 m ³ から 8 m ³ まで	361円 60銭	369円 15銭	383円 43銭	405円 67銭	418円 72銭	660円	421円 91銭
8 m ³ をこえる場合	352円 50銭	360円 5銭	374円 33銭	396円 57銭	409円 62銭	732円 80銭	412円 81銭

使用量区分	平成25. 4. 1	平成25. 5. 1	平成25. 6. 1	平成25. 7. 1	平成25. 8. 1	平成25. 9. 1	平成25. 10. 1
	調整単位料金 (1m ³ につき)	〃	〃	〃	〃	〃	〃
0 m ³ から 8 m ³ まで	423円 13銭	424円 97銭	425円 37銭	424円 15銭	419円 46銭	412円 73銭	408円 24銭
8 m ³ をこえる場合	414円 3銭	415円 87銭	416円 27銭	415円 5銭	410円 36銭	403円 63銭	399円 14銭

使用量区分	平成25. 11. 1	平成25. 12. 1	平成26. 1. 1	平成26. 2. 1	平成26. 3. 1	平成26. 4. 1	平成26. 5. 1
	調整単位料金 (1m ³ につき)	〃	〃	〃	〃	〃	〃
0 m ³ から 8 m ³ まで	410円 28銭	413円 75銭	418円 23銭	421円 9銭	430円 47銭	449円 4銭	458円 83銭
8 m ³ をこえる場合	401円 18銭	404円 65銭	409円 13銭	411円 99銭	421円 37銭	439円 94銭	449円 73銭

使用量区分	平成26. 6. 1	平成26. 7. 1	平成26. 8. 1	平成26. 9. 1	平成26. 10. 1(改定率0.11%)		平成26. 10. 1
	調整単位料金 (1m ³ につき)	〃	〃	〃	基本料金 (1ヶ月につき)	基準単位料金 (1m ³ につき)	調整単位料金 (1m ³ につき)
0 m ³ から 8 m ³ まで	456円 59銭	444円 14銭	430円 47銭	422円 93銭	660円	422円 44銭	423円 86銭
8 m ³ をこえる場合	447円 49銭	435円 4銭	421円 37銭	413円 83銭	732円 80銭	413円 34銭	414円 76銭

使用量区分	平成26. 11. 1	平成26. 12. 1	平成27. 1. 1	平成27. 2. 1	平成27. 3. 1	平成27. 4. 1	平成27. 5. 1
	調整単位料金 (1m ³ につき)	〃	〃	〃	〃	〃	〃
0 m ³ から 8 m ³ まで	425円 50銭	423円 66銭	422円 44銭	419円 17銭	413円 26銭	398円 98銭	382円 66銭
8 m ³ をこえる場合	416円 40銭	414円 56銭	413円 34銭	410円 7銭	404円 16銭	389円 88銭	373円 56銭

使用量区分	平成27.6.1(改定率7.90%)		平成27.6.1	平成27.7.1	平成27.8.1	平成27.9.1	平成27.10.1
	基本料金 (1ヶ月につき)	基準単位料金 (1m ³ につき)	調整単位料金 (1m ³ につき)	〃	〃	〃	〃
0 m ³ から 8 m ³ まで	660円	455円 86銭	408円 94銭	406円 90銭	408円 73銭	407円 30銭	401円 59銭
8 m ³ をこえる場合	732円 80銭	446円 76銭	399円 84銭	397円 80銭	399円 63銭	398円 20銭	392円 49銭

使用量区分	平成27.11.1	平成27.12.1	平成28.1.1	平成28.2.1	平成28.3.1	平成28.4.1	平成28.5.1
	調整単位料金 (1m ³ につき)	〃	〃	〃	〃	〃	〃
0 m ³ から 8 m ³ まで	398円 53銭	391円 19銭	385円 7銭	382円 1銭	386円 29銭	389円 96銭	382円 62銭
8 m ³ をこえる場合	389円 43銭	382円 9銭	375円 97銭	372円 91銭	377円 19銭	380円 86銭	373円 52銭

使用量区分	平成29.1.1	平成29.2.1	平成29.3.1	平成29.4.1	平成29.5.1	平成29.6.1	平成29.7.1
	調整単位料金 (1m ³ につき)	〃	〃	〃	〃	〃	〃
0 m ³ から 8 m ³ まで	351円 53銭	356円 43銭	363円 77銭	375円 19銭	386円 1銭	394円 57銭	395円 59銭
8 m ³ をこえる場合	342円 43銭	347円 33銭	354円 67銭	366円 9銭	376円 91銭	385円 47銭	386円 49銭

使用量区分	平成29.8.1	平成29.9.1	平成29.10.1	平成29.11.1	平成29.12.1	平成30.1.1	平成30.2.1
	調整単位料金 (1m ³ につき)	〃	〃	〃	〃	〃	〃
0 m ³ から 8 m ³ まで	392円 53銭	384円 17銭	378円 25銭	375円 19銭	377円 23銭	387円 43銭	404円 16銭
8 m ³ をこえる場合	383円 43銭	375円 7銭	369円 15銭	366円 9銭	368円 13銭	378円 33銭	395円 6銭

使用量区分	平成30.3.1	平成30.4.1	平成30.5.1	平成30.6.1	平成30.7.1	平成30.8.1	平成30.9.1
	調整単位料金 (1m ³ につき)	〃	〃	〃	〃	〃	〃
0 m ³ から 8 m ³ まで	414円 36銭	419円 26銭	417円 63銭	409円 26銭	400円 29銭	396円 0銭	398円 25銭
8 m ³ をこえる場合	405円 26銭	410円 16銭	408円 53銭	400円 16銭	391円 19銭	386円 90銭	389円 15銭

使用量区分	平成30.10.1	平成30.11.1	平成30.12.1	平成31.1.1	平成31.2.1	平成31.3.1	平成31.4.1
	調整単位料金 (1m ³ につき)	〃	〃	〃	〃	〃	〃
0 m ³ から 8 m ³ まで	406円 0銭	412円 73銭	417円 22銭	423円 34銭	425円 58銭	419円 5銭	403円 96銭
8 m ³ をこえる場合	396円 90銭	403円 63銭	408円 12銭	414円 24銭	416円 48銭	409円 95銭	394円 86銭

使用量区分	令和元.5.1	令和元.6.1	令和元.7.1	令和元.8.1	令和元.9.1	令和元.10.1	令和元.11.1
	調整単位料金 (1m ³ につき)	〃	〃	〃	〃	〃	〃
0 m ³ から 8 m ³ まで	391円 72銭	387円 3銭	389円 47銭	396円 21銭	394円 78銭	389円 47銭	377円 44銭
8 m ³ をこえる場合	382円 62銭	377円 93銭	380円 37銭	387円 11銭	385円 68銭	380円 37銭	368円 34銭

使用量区分	令和元.12.1	令和2.1.1	令和2.2.1	令和2.3.1	令和2.4.1	令和2.5.1	令和2.6.1
	調整単位料金 (1m ³ につき)	〃	〃	〃	〃	〃	〃
0 m ³ から 8 m ³ まで	369円 69銭	366円 42銭	368円 46銭	376円 83銭	383円 76銭	387円 64銭	384円 17銭
8 m ³ をこえる場合	360円 59銭	357円 32銭	359円 36銭	367円 73銭	374円 66銭	378円 54銭	375円 7銭

使用量区分	令和2.7.1	令和2.8.1	令和2.9.1	令和2.10.1	令和2.11.1	令和2.12.1	令和3.1.1
	調整単位料金 (1m ³ につき)	〃	〃	〃	〃	〃	〃
0 m ³ から 8 m ³ まで	372円 75銭	360円 10銭	353円 98銭	354円 79銭	357円 85銭	360円 30銭	361円 93銭
8 m ³ をこえる場合	363円 65銭	351円 0銭	344円 88銭	345円 69銭	348円 75銭	351円 20銭	352円 83銭

使用量区分	令和3.2.1	令和3.3.1
	調整単位料金 (1m ³ につき)	〃
0 m ³ から 8 m ³ まで	365円 81銭	371円 93銭
8 m ³ をこえる場合	356円 71銭	362円 83銭

⑤サンシャイン南森本（液化石油ガス：100.5MJ）平成11年12月～現在まで

使用量区分	平成11.12.1		平成12.4.1	平成12.10.1	平成13.4.1	平成13.10.1	平成14.4.1
	基本料金 (1ヶ月につき)	基準単位料金 (1m ³ につき)	調整単位料金 (1m ³ につき)	〃	〃	〃	〃
0 m ³ から 8 m ³ まで	660円	313円 7銭	329円 79銭	338円 16銭	338円 57銭	338円 57銭	338円 57銭
8 m ³ をこえる場合	732円 80銭	303円 97銭	320円 69銭	329円 6銭	329円 47銭	329円 47銭	329円 47銭

使用量区分	平成14.10.1	平成15.4.1	平成15.10.1	平成16.4.1	平成16.10.1	平成17.4.1	平成17.10.1
	調整単位料金 (1m ³ につき)	〃	〃	〃	〃	〃	〃
0 m ³ から 8 m ³ まで	337円 14銭	338円 57銭	338円 57銭	338円 57銭	338円 57銭	338円 57銭	338円 57銭
8 m ³ をこえる場合	328円 4銭	329円 47銭	329円 47銭	329円 47銭	329円 47銭	329円 47銭	329円 47銭

使用量区分	平成18.4.1	平成18.10.1	平成19.4.1	平成19.10.1	平成21.4.1(改定率16.55%)		平成21.7.1
	調整単位料金 (1m ³ につき)	〃	〃	〃	基本料金 (1ヶ月につき)	基準単位料金 (1m ³ につき)	調整単位料金 (1m ³ につき)
0 m ³ から 8 m ³ まで	338円 57銭	338円 57銭	338円 57銭	338円 57銭	660円	400円 15銭	313円 4銭
8 m ³ をこえる場合	329円 47銭	329円 47銭	329円 47銭	329円 47銭	732円 80銭	391円 5銭	303円 94銭

使用量区分	平成21.8.1	平成21.9.1	平成21.10.1	平成21.11.1	平成21.12.1	平成22.1.1	平成22.2.1
	調整単位料金 (1m ³ につき)	〃	〃	〃	〃	〃	〃
0 m ³ から 8 m ³ まで	315円 89銭	309円 57銭	307円 94銭	311円 41銭	318円 95銭	324円 5銭	329円 56銭
8 m ³ をこえる場合	306円 79銭	300円 47銭	298円 84銭	302円 31銭	309円 85銭	314円 95銭	320円 46銭

使用量区分	平成22.3.1	平成22.4.1	平成22.5.1	平成22.6.1	平成22.7.1	平成22.8.1	平成22.9.1
	調整単位料金 (1m ³ につき)	〃	〃	〃	〃	〃	〃
0 m ³ から 8 m ³ まで	335円 68銭	344円 45銭	351円 80銭	357円 10銭	360円 37銭	362円 0銭	361円 39銭
8 m ³ をこえる場合	326円 58銭	335円 35銭	342円 70銭	348円 0銭	351円 27銭	352円 90銭	352円 29銭

使用量区分	平成22.10.1	平成22.11.1	平成22.12.1	平成23.1.1	平成23.2.1	平成23.3.1	平成23.4.1
	調整単位料金 (1m ³ につき)	〃	〃	〃	〃	〃	〃
0 m ³ から 8 m ³ まで	355円 67銭	344円 66銭	335円 7銭	333円 85銭	338円 33銭	349円 96銭	364円 24銭
8 m ³ をこえる場合	346円 57銭	335円 56銭	325円 97銭	324円 75銭	329円 23銭	340円 86銭	355円 14銭

使用量区分	平成23. 5. 1	平成23. 6. 1	平成23. 7. 1	平成23. 8. 1	平成23. 9. 1	平成23. 10. 1	平成23. 11. 1
	調整単位料金 (1m ³ につき)	〃	〃	〃	〃	〃	〃
0 m ³ から 8 m ³ まで	371円 99銭	370円 57銭	368円 32銭	370円 97銭	376円 48銭	375円 5銭	368円 32銭
8 m ³ をこえる場合	362円 89銭	361円 47銭	359円 22銭	361円 87銭	367円 38銭	365円 95銭	359円 22銭

使用量区分	平成23. 12. 1	平成24. 1. 1	平成24. 2. 1	平成24. 3. 1	平成24. 4. 1	平成24. 5. 1	平成24. 6. 1
	調整単位料金 (1m ³ につき)	〃	〃	〃	〃	〃	〃
0 m ³ から 8 m ³ まで	359円 55銭	354円 65銭	350円 78銭	348円 74銭	350円 78銭	359円 14銭	381円 99銭
8 m ³ をこえる場合	350円 45銭	345円 55銭	341円 68銭	339円 64銭	341円 68銭	350円 4銭	372円 89銭

使用量区分	平成24. 7. 1	平成24. 8. 1	平成24. 9. 1	平成24. 10. 1	平成24. 11. 1	平成24. 12. 1	平成25. 1. 1
	調整単位料金 (1m ³ につき)	〃	〃	〃	〃	〃	〃
0 m ³ から 8 m ³ まで	400円 76銭	403円 41銭	386円 48銭	356円 69銭	340円 37銭	347円 92銭	362円 20銭
8 m ³ をこえる場合	391円 66銭	394円 31銭	377円 38銭	347円 59銭	331円 27銭	338円 82銭	353円 10銭

使用量区分	平成25. 2. 1	平成25. 3. 1	平成25. 4. 1(改定率0.12%)		平成25. 4. 1	平成25. 5. 1	平成25. 6. 1
	調整単位料金 (1m ³ につき)	〃	基本料金 (1ヶ月につき)	基準単位料金 (1m ³ につき)	調整単位料金 (1m ³ につき)	〃	〃
0 m ³ から 8 m ³ まで	384円 44銭	397円 49銭	660円	400円 68銭	401円 90銭	403円 74銭	404円 14銭
8 m ³ をこえる場合	375円 34銭	388円 39銭	732円 80銭	391円 58銭	392円 80銭	394円 64銭	395円 4銭

使用量区分	平成25. 7. 1	平成25. 8. 1	平成25. 9. 1	平成25. 10. 1	平成25. 11. 1	平成25. 12. 1	平成26. 1. 1
	調整単位料金 (1m ³ につき)	〃	〃	〃	〃	〃	〃
0 m ³ から 8 m ³ まで	402円 92銭	398円 23銭	391円 50銭	387円 1銭	389円 5銭	392円 52銭	397円 0銭
8 m ³ をこえる場合	393円 82銭	389円 13銭	382円 40銭	377円 91銭	379円 95銭	383円 42銭	387円 90銭

使用量区分	平成26. 2. 1	平成26. 3. 1	平成26. 4. 1	平成26. 5. 1	平成26. 6. 1	平成26. 7. 1	平成26. 8. 1
	調整単位料金 (1m ³ につき)	〃	〃	〃	〃	〃	〃
0 m ³ から 8 m ³ まで	399円 86銭	409円 24銭	427円 81銭	437円 60銭	435円 36銭	422円 91銭	409円 24銭
8 m ³ をこえる場合	390円 76銭	400円 14銭	418円 71銭	428円 50銭	426円 26銭	413円 81銭	400円 14銭

使用量区分	平成26. 9. 1	平成26. 10. 1(改定率0.12%)		平成26. 10. 1	平成26. 11. 1	平成26. 12. 1	平成27. 1. 1
	調整単位料金 (1m ³ につき)	基本料金 (1ヶ月につき)	基準単位料金 (1m ³ につき)	調整単位料金 (1m ³ につき)	〃	〃	〃
0 m ³ から 8 m ³ まで	401円 70銭	660円	401円 21銭	402円 63銭	404円 27銭	402円 43銭	401円 21銭
8 m ³ をこえる場合	392円 60銭	732円 80銭	392円 11銭	393円 53銭	395円 17銭	393円 33銭	392円 11銭

使用量区分	平成27. 2. 1	平成27. 3. 1	平成27. 4. 1	平成27. 5. 1	平成27. 6. 1(改定率14.01%)		平成27. 6. 1
	調整単位料金 (1m ³ につき)	〃	〃	〃	基本料金 (1ヶ月につき)	基準単位料金 (1m ³ につき)	調整単位料金 (1m ³ につき)
0 m ³ から 8 m ³ まで	397円 94銭	392円 3銭	377円 75銭	361円 43銭	660円	459円 77銭	412円 85銭
8 m ³ をこえる場合	388円 84銭	382円 93銭	368円 65銭	352円 33銭	732円 80銭	450円 67銭	403円 75銭

使用量区分	平成27.7.1	平成27.8.1	平成27.9.1	平成27.10.1	平成27.11.1	平成27.12.1	平成28.1.1
	調整単位料金 (1m ³ につき)	〃	〃	〃	〃	〃	〃
0 m ³ から 8 m ³ まで	410円 81銭	412円 64銭	411円 21銭	405円 50銭	402円 44銭	395円 10銭	388円 98銭
8 m ³ をこえる場合	401円 71銭	403円 54銭	402円 11銭	396円 40銭	393円 34銭	386円 0銭	379円 88銭

使用量区分	平成28.2.1	平成28.3.1	平成28.4.1	平成28.5.1	平成28.6.1	平成28.7.1	平成28.8.1
	調整単位料金 (1m ³ につき)	〃	〃	〃	〃	〃	〃
0 m ³ から 8 m ³ まで	385円 92銭	390円 20銭	393円 87銭	386円 53銭	372円 5銭	365円 3銭	362円 58銭
8 m ³ をこえる場合	376円 82銭	381円 10銭	384円 77銭	377円 43銭	362円 95銭	355円 93銭	353円 48銭

使用量区分	平成28.9.1	平成28.10.1	平成28.11.1	平成28.12.1	平成29.1.1	平成29.2.1	平成29.3.1
	調整単位料金 (1m ³ につき)	〃	〃	〃	〃	〃	〃
0 m ³ から 8 m ³ まで	364円 42銭	363円 40銭	359円 72銭	356円 87銭	355円 44銭	360円 34銭	367円 68銭
8 m ³ をこえる場合	355円 32銭	354円 30銭	350円 62銭	347円 77銭	346円 34銭	351円 24銭	358円 58銭

使用量区分	平成29.4.1	平成29.5.1	平成29.6.1	平成29.7.1	平成29.8.1	平成29.9.1	平成29.10.1
	調整単位料金 (1m ³ につき)	〃	〃	〃	〃	〃	〃
0 m ³ から 8 m ³ まで	379円 10銭	389円 92銭	398円 48銭	399円 50銭	396円 44銭	388円 8銭	382円 16銭
8 m ³ をこえる場合	370円 0銭	380円 82銭	389円 38銭	390円 40銭	387円 34銭	378円 98銭	373円 6銭

使用量区分	平成29.11.1	平成29.12.1	平成30.1.1	平成30.2.1	平成30.3.1	平成30.4.1	平成30.5.1
	調整単位料金 (1m ³ につき)	〃	〃	〃	〃	〃	〃
0 m ³ から 8 m ³ まで	379円 10銭	381円 14銭	391円 34銭	408円 7銭	418円 27銭	423円 17銭	421円 54銭
8 m ³ をこえる場合	370円 0銭	372円 4銭	382円 24銭	398円 97銭	409円 17銭	414円 7銭	412円 44銭

使用量区分	平成30.6.1	平成30.7.1	平成30.8.1	平成30.9.1	平成30.10.1	平成30.11.1	平成30.12.1
	調整単位料金 (1m ³ につき)	〃	〃	〃	〃	〃	〃
0 m ³ から 8 m ³ まで	413円 17銭	404円 20銭	399円 91銭	402円 16銭	409円 91銭	416円 64銭	421円 13銭
8 m ³ をこえる場合	404円 7銭	395円 10銭	390円 81銭	393円 6銭	400円 81銭	407円 54銭	412円 3銭

使用量区分	平成31.1.1	平成31.2.1	平成31.3.1	平成31.4.1	令和元.5.1	令和元.6.1	令和元.7.1
	調整単位料金 (1m ³ につき)	〃	〃	〃	〃	〃	〃
0 m ³ から 8 m ³ まで	427円 25銭	429円 49銭	422円 96銭	407円 87銭	395円 63銭	390円 94銭	393円 38銭
8 m ³ をこえる場合	418円 15銭	420円 39銭	413円 86銭	398円 77銭	386円 53銭	381円 84銭	384円 28銭

使用量区分	令和元.8.1	令和元.9.1	令和元.10.1	令和元.11.1	令和元.12.1	令和2.1.1	令和2.2.1
	調整単位料金 (1m ³ につき)	〃	〃	〃	〃	〃	〃
0 m ³ から 8 m ³ まで	400円 12銭	398円 69銭	393円 38銭	381円 35銭	373円 60銭	370円 33銭	372円 37銭
8 m ³ をこえる場合	391円 2銭	389円 59銭	384円 28銭	372円 25銭	364円 50銭	361円 23銭	363円 27銭

使用量区分	令和2.3.1	令和2.4.1	令和2.5.1	令和2.6.1	令和2.7.1	令和2.8.1	令和2.9.1
	調整単位料金 (1m ³ につき)	〃	〃	〃	〃	〃	〃
0 m ³ から 8 m ³ まで	380円 74銭	387円 67銭	391円 55銭	388円 8銭	376円 66銭	364円 1銭	357円 89銭
8 m ³ をこえる場合	371円 64銭	378円 57銭	382円 45銭	378円 98銭	367円 56銭	354円 91銭	348円 79銭

使用量区分	令和2.10.1	令和2.11.1	令和2.12.1	令和3.1.1	令和3.2.1	令和3.3.1
	調整単位料金 (1m ³ につき)	〃	〃	〃	〃	〃
0 m ³ から 8 m ³ まで	358円 70銭	361円 76銭	364円 21銭	365円 84銭	369円 72銭	375円 84銭
8 m ³ をこえる場合	349円 60銭	352円 66銭	355円 11銭	356円 74銭	360円 62銭	366円 74銭

⑥大浦・東蚊爪団地（液化石油ガス：100.5MJ）平成12年11月～現在まで

使用量区分	平成12.11.1		平成13.4.1	平成13.10.1	平成14.4.1	平成14.10.1	平成15.4.1
	基本料金 (1ヶ月につき)	基準単位料金 (1m ³ につき)	調整単位料金 (1m ³ につき)	〃	〃	〃	〃
0 m ³ から 8 m ³ まで	660円	389円 92銭	401円 34銭	411円 13銭	396円 24銭	389円 92銭	399円 30銭
8 m ³ をこえる場合	732円 80銭	380円 82銭	392円 24銭	402円 3銭	387円 14銭	380円 82銭	390円 20銭

使用量区分	平成15.10.1	平成16.4.1	平成16.10.1	平成17.4.1	平成17.10.1	平成18.4.1	平成18.10.1
	調整単位料金 (1m ³ につき)	〃	〃	〃	〃	〃	〃
0 m ³ から 8 m ³ まで	412円 76銭	396円 44銭	400円 52銭	416円 3銭	417円 25銭	428円 27銭	428円 27銭
8 m ³ をこえる場合	403円 66銭	387円 34銭	391円 42銭	406円 93銭	408円 15銭	419円 17銭	419円 17銭

使用量区分	平成19.4.1	平成19.10.1	平成21.4.1(改定率3.19%)		平成21.7.1	平成21.8.1	平成21.9.1
	調整単位料金 (1m ³ につき)	〃	基本料金 (1ヶ月につき)	基準単位料金 (1m ³ につき)	調整単位料金 (1m ³ につき)	〃	〃
0 m ³ から 8 m ³ まで	428円 27銭	428円 27銭	660円	443円 76銭	356円 65銭	359円 50銭	353円 18銭
8 m ³ をこえる場合	419円 17銭	419円 17銭	732円 80銭	434円 66銭	347円 55銭	350円 40銭	344円 8銭

使用量区分	平成21.10.1	平成21.11.1	平成21.12.1	平成22.1.1	平成22.2.1	平成22.3.1	平成22.4.1
	調整単位料金 (1m ³ につき)	〃	〃	〃	〃	〃	〃
0 m ³ から 8 m ³ まで	351円 55銭	355円 2銭	362円 56銭	367円 66銭	373円 17銭	379円 29銭	388円 6銭
8 m ³ をこえる場合	342円 45銭	345円 92銭	353円 46銭	358円 56銭	364円 7銭	370円 19銭	378円 96銭

使用量区分	平成22.5.1	平成22.6.1	平成22.7.1	平成22.8.1	平成22.9.1	平成22.10.1	平成22.11.1
	調整単位料金 (1m ³ につき)	〃	〃	〃	〃	〃	〃
0 m ³ から 8 m ³ まで	395円 41銭	400円 71銭	403円 98銭	405円 61銭	405円 0銭	399円 28銭	388円 27銭
8 m ³ をこえる場合	386円 31銭	391円 61銭	394円 88銭	396円 51銭	395円 90銭	390円 18銭	379円 17銭

使用量区分	平成22.12.1	平成23.1.1	平成23.2.1	平成23.3.1	平成23.4.1	平成23.5.1	平成23.6.1
	調整単位料金 (1m ³ につき)	〃	〃	〃	〃	〃	〃
0 m ³ から 8 m ³ まで	378円 68銭	377円 46銭	381円 94銭	393円 57銭	407円 85銭	415円 60銭	414円 18銭
8 m ³ をこえる場合	369円 58銭	368円 36銭	372円 84銭	384円 47銭	398円 75銭	406円 50銭	405円 8銭

使用量区分	平成23.7.1	平成23.8.1	平成23.9.1	平成23.10.1	平成23.11.1	平成23.12.1	平成24.1.1
	調整単位料金 (1m ³ につき)	〃	〃	〃	〃	〃	〃
0 m ³ から 8 m ³ まで	411円 93銭	414円 58銭	420円 9銭	418円 66銭	411円 93銭	403円 16銭	398円 26銭
8 m ³ をこえる場合	402円 83銭	405円 48銭	410円 99銭	409円 56銭	402円 83銭	394円 6銭	389円 16銭

使用量区分	平成24.2.1	平成24.3.1	平成24.4.1	平成24.5.1	平成24.6.1	平成24.7.1	平成24.8.1
	調整単位料金 (1m ³ につき)	〃	〃	〃	〃	〃	〃
0 m ³ から 8 m ³ まで	394円 39銭	392円 35銭	394円 39銭	402円 75銭	425円 60銭	444円 37銭	447円 2銭
8 m ³ をこえる場合	385円 29銭	383円 25銭	385円 29銭	393円 65銭	416円 50銭	435円 27銭	437円 92銭

使用量区分	平成24.9.1	平成24.10.1	平成24.11.1	平成24.12.1	平成25.1.1	平成25.2.1	平成25.3.1
	調整単位料金 (1m ³ につき)	〃	〃	〃	〃	〃	〃
0 m ³ から 8 m ³ まで	430円 9銭	400円 30銭	383円 98銭	391円 53銭	405円 81銭	428円 5銭	441円 10銭
8 m ³ をこえる場合	420円 99銭	391円 20銭	374円 88銭	382円 43銭	396円 71銭	418円 95銭	432円 0銭

使用量区分	平成25.4.1(改定率0.11%)	平成25.4.1	平成25.5.1	平成25.6.1	平成25.7.1	平成25.8.1
	基本料金 (1ヶ月につき)	基準単位料金 (1m ³ につき)	調整単位料金 (1m ³ につき)	〃	〃	〃
0 m ³ から 8 m ³ まで	660円	444円 29銭	445円 51銭	447円 35銭	447円 75銭	446円 53銭
8 m ³ をこえる場合	732円 80銭	435円 19銭	436円 41銭	438円 25銭	438円 65銭	437円 43銭

使用量区分	平成25.9.1	平成25.10.1	平成25.11.1	平成25.12.1	平成26.1.1	平成26.2.1	平成26.3.1
	調整単位料金 (1m ³ につき)	〃	〃	〃	〃	〃	〃
0 m ³ から 8 m ³ まで	435円 11銭	430円 62銭	432円 66銭	436円 13銭	440円 61銭	443円 47銭	452円 85銭
8 m ³ をこえる場合	426円 1銭	421円 52銭	423円 56銭	427円 3銭	431円 51銭	434円 37銭	443円 75銭

使用量区分	平成26.4.1	平成26.5.1	平成26.6.1	平成26.7.1	平成26.8.1	平成26.9.1
	調整単位料金 (1m ³ につき)	〃	〃	〃	〃	〃
0 m ³ から 8 m ³ まで	471円 42銭	481円 21銭	478円 97銭	466円 52銭	452円 85銭	445円 31銭
8 m ³ をこえる場合	462円 32銭	472円 11銭	469円 87銭	457円 42銭	443円 75銭	436円 21銭

使用量区分	平成26.10.1(改定率0.11%)	平成26.10.1	平成26.11.1	平成26.12.1	平成27.1.1	平成27.2.1
	基本料金 (1ヶ月につき)	基準単位料金 (1m ³ につき)	調整単位料金 (1m ³ につき)	〃	〃	〃
0 m ³ から 8 m ³ まで	660円	444円 82銭	446円 24銭	447円 88銭	446円 4銭	444円 82銭
8 m ³ をこえる場合	732円 80銭	435円 72銭	437円 14銭	438円 78銭	436円 94銭	435円 72銭

使用量区分	平成27.3.1	平成27.4.1	平成27.5.1	平成27.6.1(改定率1.35%)	平成27.6.1	平成27.7.1
	調整単位料金 (1m ³ につき)	〃	〃	基本料金 (1ヶ月につき)	基準単位料金 (1m ³ につき)	調整単位料金 (1m ³ につき)
0 m ³ から 8 m ³ まで	435円 64銭	421円 36銭	405円 4銭	660円	448円 27銭	401円 35銭
8 m ³ をこえる場合	426円 54銭	412円 26銭	395円 94銭	732円 80銭	439円 17銭	392円 25銭

使用量区分	平成27. 8. 1	平成27. 9. 1	平成27. 10. 1	平成27. 11. 1	平成27. 12. 1	平成28. 1. 1	平成28. 2. 1
	調整単位料金 (1m ³ につき)	〃	〃	〃	〃	〃	〃
0 m ³ から 8 m ³ まで	401円 14銭	399円 71銭	394円 0銭	390円 94銭	383円 60銭	377円 48銭	374円 42銭
8 m ³ をこえる場合	392円 4銭	390円 61銭	384円 90銭	381円 84銭	374円 50銭	368円 38銭	365円 32銭

使用量区分	平成28. 3. 1	平成28. 4. 1	平成28. 5. 1	平成28. 6. 1	平成28. 7. 1	平成28. 8. 1	平成28. 9. 1
	調整単位料金 (1m ³ につき)	〃	〃	〃	〃	〃	〃
0 m ³ から 8 m ³ まで	378円 70銭	382円 37銭	375円 3銭	360円 55銭	353円 53銭	351円 8銭	352円 92銭
8 m ³ をこえる場合	369円 60銭	373円 27銭	365円 93銭	351円 45銭	344円 43銭	341円 98銭	343円 82銭

使用量区分	平成28. 10. 1	平成28. 11. 1	平成28. 12. 1	平成29. 1. 1	平成29. 2. 1	平成29. 3. 1	平成29. 4. 1
	調整単位料金 (1m ³ につき)	〃	〃	〃	〃	〃	〃
0 m ³ から 8 m ³ まで	351円 90銭	348円 22銭	345円 37銭	343円 94銭	348円 84銭	356円 18銭	367円 60銭
8 m ³ をこえる場合	342円 80銭	339円 12銭	336円 27銭	334円 84銭	339円 74銭	347円 8銭	358円 50銭

使用量区分	平成29. 5. 1	平成29. 6. 1	平成29. 7. 1	平成29. 8. 1	平成29. 9. 1	平成29. 10. 1	平成29. 11. 1
	調整単位料金 (1m ³ につき)	〃	〃	〃	〃	〃	〃
0 m ³ から 8 m ³ まで	378円 42銭	386円 98銭	388円 0銭	384円 94銭	376円 58銭	370円 66銭	367円 60銭
8 m ³ をこえる場合	369円 32銭	377円 88銭	378円 90銭	375円 84銭	367円 48銭	361円 56銭	358円 50銭

使用量区分	平成29. 12. 1	平成30. 1. 1	平成30. 2. 1	平成30. 3. 1	平成30. 4. 1	平成30. 5. 1	平成30. 6. 1
	調整単位料金 (1m ³ につき)	〃	〃	〃	〃	〃	〃
0 m ³ から 8 m ³ まで	369円 64銭	379円 84銭	396円 57銭	406円 77銭	411円 67銭	410円 4銭	401円 67銭
8 m ³ をこえる場合	360円 54銭	370円 74銭	387円 47銭	397円 67銭	402円 57銭	400円 94銭	392円 57銭

使用量区分	平成30. 7. 1	平成30. 8. 1	平成30. 9. 1	平成30. 10. 1	平成30. 11. 1	平成30. 12. 1	平成31. 1. 1
	調整単位料金 (1m ³ につき)	〃	〃	〃	〃	〃	〃
0 m ³ から 8 m ³ まで	392円 70銭	388円 41銭	390円 66銭	398円 41銭	405円 14銭	409円 63銭	415円 75銭
8 m ³ をこえる場合	383円 60銭	379円 31銭	381円 56銭	389円 31銭	396円 4銭	400円 53銭	406円 65銭

使用量区分	平成31. 2. 1	平成31. 3. 1	平成31. 4. 1	令和元. 5. 1	令和元. 6. 1	令和元. 7. 1	令和元. 8. 1
	調整単位料金 (1m ³ につき)	〃	〃	〃	〃	〃	〃
0 m ³ から 8 m ³ まで	417円 99銭	411円 46銭	396円 37銭	384円 13銭	379円 44銭	381円 88銭	388円 62銭
8 m ³ をこえる場合	408円 89銭	402円 36銭	387円 27銭	375円 3銭	370円 34銭	372円 78銭	379円 52銭

使用量区分	令和元. 9. 1	令和元. 10. 1	令和元. 11. 1	令和元. 12. 1	令和2. 1. 1	令和2. 2. 1	令和2. 3. 1
	調整単位料金 (1m ³ につき)	〃	〃	〃	〃	〃	〃
0 m ³ から 8 m ³ まで	387円 19銭	381円 88銭	369円 85銭	362円 10銭	358円 83銭	360円 87銭	369円 24銭
8 m ³ をこえる場合	378円 9銭	372円 78銭	360円 75銭	353円 0銭	349円 73銭	351円 77銭	360円 14銭

使用量区分	令和2.4.1	令和2.5.1	令和2.6.1	令和2.7.1	令和2.8.1	令和2.9.1	令和2.10.1
	調整単位料金 (1m ³ につき)	〃	〃	〃	〃	〃	〃
0 m ³ から 8 m ³ まで	376円 17銭	380円 5銭	376円 58銭	365円 16銭	352円 51銭	346円 39銭	347円 20銭
8 m ³ をこえる場合	367円 7銭	370円 95銭	367円 48銭	356円 6銭	343円 41銭	337円 29銭	338円 10銭

使用量区分	令和2.11.1	令和2.12.1	令和3.1.1	令和3.2.1	令和3.3.1
	調整単位料金 (1m ³ につき)	〃	〃	〃	〃
0 m ³ から 8 m ³ まで	350円 26銭	352円 71銭	354円 34銭	358円 22銭	364円 34銭
8 m ³ をこえる場合	341円 16銭	343円 61銭	345円 24銭	349円 12銭	355円 24銭

●ガス料金暫定引下げを実施

上記（昭和55.4.1）により算定される金額から円高等に伴う購入原料価格の低下見込みによる料金の暫定引下げを実施。

第一次…昭和61年7月分から昭和62年1月分まで	1 m ³ につき	43円57銭
第二次…昭和62年2月分から昭和63年3月分まで	1 m ³ につき	53円10銭

●消費税等相当額の加算

上記により算定した料金に下記の消費税等相当額を加算

平成元年4月1日から平成9年3月31日	3%の消費税相当額
平成9年4月1日から平成26年3月31日	5%の消費税等相当額
平成26年4月1日から令和元年9月31日	8%の消費税等相当額
令和元年10月1日から	10%の消費税等相当額



さらにおトク!
あるG割

対象機器
エコジョーズ
高効率給湯器

いいGらん サラちゃんぷらん 一般契約 は
エコジョーズ 使用で 3%割引
エコジョーズ+コンロまたは暖房機器 使用で 4%割引
エコジョーズ+コンロ+暖房機器 使用で 5%割引

※コンロ：2口以上
※暖房機器：
いいG…ファンヒーター、ストーブ等
サラちゃん・一般契約…ファンヒーター、ストーブ等
またはガス温水暖房システム
※1カ月の割引上限額：2,200円（2,000円）
※一般契約のあるG割適用は「家庭用高効率給湯器契約」となります。

料金表 1カ月のご使用量 従量料金単価

料金表	1カ月のご使用量	基本料金	従量料金単価
A	10mまで	682円 (620円)	229.097円 (208.27円)
B	10mをこえ20mまで	704円 (640円)	226.897円 (206.27円)
C	20mをこえ60mまで	979円 (890円)	213.147円 (193.77円)
D	60mをこえ130mまで	1,100円 (1,000円)	211.134円 (191.94円)
E	130mをこえる	1,815円 (1,650円)	205.634円 (186.94円)

一般契約



対象機器
エコジョーズ
高効率給湯器

料金表 1カ月のご使用量 従量料金単価

料金表	1カ月のご使用量	基本料金	従量料金単価
A	10mまで	682円 (620円)	229.097円 (208.27円)
B	10mをこえ20mまで	704円 (640円)	226.897円 (206.27円)
C	20mをこえる	3,300円 (3,000円)	97.141円 (88.31円)

いいGらん
(標準用ガス温水暖房契約)



対象機器
エコジョーズ
高効率給湯器

料金表 1カ月のご使用量 従量料金単価

料金表	1カ月のご使用量	基本料金	従量料金単価
A	[冬期以外]10mまで	682円 (620円)	229.097円 (208.27円)
B	[冬期以外]10mをこえ20mまで	704円 (640円)	226.897円 (206.27円)
C	[冬期以外]20mをこえる	2,607円 (2,370円)	131.978円 (119.98円)
D	[冬期]10mまで	682円 (620円)	229.097円 (208.27円)
E	[冬期]10mをこえ20mまで	704円 (640円)	226.897円 (206.27円)
F	[冬期]20mをこえ60mまで	2,233円 (2,030円)	150.623円 (136.93円)
G	[冬期]60mをこえる	3,740円 (3,400円)	125.510円 (114.10円)

※冬期以外：4～11月検針分、冬期：12～3月検針分

サラちゃん
(標準用ガス温水暖房契約)



対象機器
エコジョーズ
高効率給湯器

料金表 1カ月のご使用量 従量料金単価

料金表	1カ月のご使用量	基本料金	従量料金単価
A	[冬期以外]15mまで	682円 (620円)	229.097円 (208.27円)
B	[冬期以外]15mをこえる	3,113円 (2,830円)	67.441円 (61.31円)
C	[冬期]25mまで	682円 (620円)	229.097円 (208.27円)
D	[冬期]25mをこえる	4,400円 (4,000円)	80.751円 (73.41円)

※冬期以外：4～11月検針分、冬期：12～3月検針分

マイエコ
(標準用ガス温水暖房契約)



対象機器
エコジョーズ
高効率給湯器

料金表 1カ月のご使用量 従量料金単価

料金表	1カ月のご使用量	基本料金	従量料金単価
A	[冬期以外]10mまで	682円 (620円)	229.097円 (208.27円)
B	[冬期以外]10mをこえ20mまで	704円 (640円)	226.897円 (206.27円)
C	[冬期以外]20mをこえ60mまで	979円 (890円)	213.147円 (193.77円)
D	[冬期以外]60mをこえ130mまで	1,100円 (1,000円)	211.134円 (191.94円)
E	[冬期以外]130mをこえる	1,815円 (1,650円)	205.634円 (186.94円)
	[冬期]冬期以外の平均使用量以下	A～E表を適用	
F	[冬期]冬期以外の平均使用量を超える分	330円 (300円)	128.656円 (116.96円)

※冬期以外：4～11月検針分、冬期：12～3月検針分

冬得
(標準用暖房契約)



対象機器
ファンヒーター
ストーブ

料プラン、あるG割はお申込みが必要です。
詳しくは・・・
営業開発課 金沢市西念1丁目2番1号
0120-888-240

- () 内は消費税等相当額加算前の金額です。
- ガス料金は基本料金 (税抜) と従量料金 (税抜) × 使用量 の合計額に消費税等相当額を加算したものととなります。割引制度が適用される契約については、合計額 (税抜) より割引額 (税抜) を差し引いた額に消費税等相当額を加算した額となります。なお、1カ月のご使用量が0mの場合は割引の適用は行いません。
- 従量料金単価は、原料調整制度により毎月基準単位料金に平均原料価格の変動を反映した原料費調整額を加減し決定いたします。現在の従量料金単価 (税抜) は -39.69円/m の調整となっています。

都市ガス料金プラン 業務用（13Aガス）

2021年4月検針分の料金表【税抜】

※現在の従量料金は原料費調整制度により

▲ 39.69 円/m³の調整となっています。

一般契約

一般契約		定額基本料金 (円/月)	従量料金単価 (円/m ³)
A表	10m ³ まで	620	208.27
B表	10m ³ をこえ20m ³ まで	640	206.27
C表	20m ³ をこえ60m ³ まで	890	193.77
D表	60m ³ をこえ130m ³ まで	1,000	191.94
E表	130m ³ をこえる	1,650	186.94

選択契約

時間帯別

時間帯別A契約	定額基本料金 (円/月)	流量基本料金 (円/m ³ ・h・月)	従量料金単価 (円/m ³)
	1,000	1,600	73.36

【夜間のご使用量が少ないお客さま向け（クリーニング店、豆腐店、共同調理場など）】

●18:00～21:00までの使用量が1日使用量の20%以下 ●年間負荷率が75%以上

時間帯別B契約	定額基本料金 (円/月)	流量基本料金 (円/m ³ ・h・月)	時間帯別基本料金 (円/m ³ ・月)		従量料金単価 (円/m ³)
			昼間	夜間	
1種	50,000	1,230	22.50	9.50	67.37
2種	13,000	1,230	22.50	9.50	72.66
3種	1,000	1,230	22.50	9.50	79.24

【季節によるご使用量の変動が小さく、年間を通して長時間ご使用になるお客さま向け（病院、ホテル、飲食店ビルなど）】

●月平均使用量が300m³以上 ●時間当たりの使用量が6m³以上 ●年間使用量が時間当たり使用量の600倍以上 ●年間負荷率が75%以上

【契約の目安】

月間使用量 (m ³ /月)	年間使用量 (m ³ /年)
6,982以上	83,784以上
1,818～6,982	21,816～83,784
300～1,818	3,600～21,816

空調用

空調用A契約	定額基本料金 (円/月)	流量基本料金 (円/m ³ ・h・月)		従量料金単価 (円/m ³)
		その他期	冬期	
1種	60,000	2,000	5,300	50.32
2種	50,000	2,000	5,300	51.32
3種	1,000	2,000	5,300	76.85

【ガス空調機器をご利用のお客さまで、年間を通して平均的にガスをご使用になるお客さま向け（病院、ホテル、物販店、事務所ビルなど）】

●年間使用量が時間当たり使用量の600倍以上 ●年間負荷率が75%以上

【契約の目安】

年間使用量 (m ³ /年)	冷房能力 (RT)
120,000以上	500以上
22,968～120,000	50～500
22,968未満	50未満

空調用B契約	定額基本料金 (円/月)	流量基本料金 (円/m ³ ・h・月)		従量料金単価 (円/m ³)
		その他期	冬期	
	60,000	1,850	5,300	50.32

【ガス空調機器をご利用のお客さまで、年間を通して平均的にガスをご使用になるお客さま向け（大型の病院、ホテル、物販店、事務所ビルなど）】

●供給圧力が中圧であること ●年間使用量が時間当たり使用量の600倍以上 ●年間負荷率が75%以上

【契約の目安】

月間使用量 (m ³ /月)	年間（その他期）使用量 (m ³ /8ヵ月)	冷房能力 (RT)
10,000以上	120,000以上	500以上
1,914～10,000	22,968～120,000	100～500
1,914未満	22,968未満	100未満

空調夏期契約	定額基本料金 (円/月)	流量基本料金 (円/m ³ ・h・月)	従量料金単価 (円/m ³)
2種	50,000	1,300	51.32
3種	1,000	1,300	76.85

【ガス空調機器をご利用のお客さまで、夏期（4～11月検針分）にガスを多くご使用されるお客さま向け】

※4～11月検針分に適用します（12～3月検針分は一般契約の料金表を適用します）

小型空調契約		定額基本料金 (円/月)		従量料金単価 (円/m ³)	
		その他期	冬期	その他期	冬期
A表	48m ³ まで	450		124.21	
B表	48m ³ をこえ331m ³ まで	1,400		104.42	
C表	331m ³ をこえる	9,000		81.46	
D表	48m ³ まで		450		161.96
E表	48m ³ をこえ331m ³ まで		1,400		142.17
F表	331m ³ をこえる		9,000		119.21

【小型のガス冷暖房機器（GHP、吸収式（30RT以下））をご利用のお客さま向け】

空調パッケージ

中規模空調パッケージ契約	定額基本料金 (円/月)	流量基本料金 (円/m ³ ・h・月)		従量料金単価 (円/m ³)
		その他期	冬期	
1種	60,000	2,000	5,300	50.32
2種	50,000	2,000	5,300	51.32
3種	1,000	2,000	5,300	76.85

【冷凍能力が240kw以上のガス空調をご利用のお客さま向け（ホテル、福祉施設など）】

●年間使用量が時間当たり使用量の600倍以上 ●年間負荷率が65%以上

【契約の目安】

年間使用量 (m ³ /年)	冷房能力 (RT)
120,000以上	70以上
22,968～120,000	
22,968未満	

小規模空調パッケージ契約		定額基本料金 (円/月)		従量料金単価 (円/m ³)	
		その他期	冬期	その他期	冬期
A表	48m ³ まで	450		124.21	
B表	48m ³ をこえ331m ³ まで	1,400		104.42	
C表	331m ³ をこえる	9,000		81.46	
D表	48m ³ まで		450		161.96
E表	48m ³ をこえ331m ³ まで		1,400		142.17
F表	331m ³ をこえる		9,000		119.21

【ガス空調機器をご利用で、ガスメーター能力が最大で40m³/h以下のお客さま向け（保育園、飲食店など）】

小規模ボイラー

小規模ボイラー契約		定額基本料金 (円/月)		従量料金単価 (円/m ³)	
		その他期	冬期	その他期	冬期
A表	320m ³ まで	450		103.31	
B表	320m ³ をこえ1,000m ³ まで	6,850		83.31	
C表	1,000m ³ をこえる	28,910		61.25	
D表	320m ³ まで		450		126.96
E表	320m ³ をこえ1,000m ³ まで		6,850		106.96
F表	1,000m ³ をこえる		28,910		84.90

【ガスを熱源とするボイラー又は工業炉をご利用のお客さま向け】

消融雪

消融雪契約	定額基本料金 (円/月)	流量基本料金 (円/m ³ ・h・月)	従量料金単価 (円/m ³)
A表	1,000m ³ まで	1,000	132.59
B表	1,000m ³ をこえ4,000m ³ まで	18,500	115.09
C表	4,000m ³ をこえる	30,900	111.99

【ガスを熱源とする消融雪専用熱源機（温水ボイラ、給湯器など）をご利用のお客さま向け】

※1～4月検針分が適用対象となります（5～12月検針分は一般契約の料金表を適用します）



【お問い合わせは】
〒920-0024
金沢市西念1丁目2番1号 ガスぼーと
金沢市企業局 営業開発課
TEL: 076 (220) 2621

(4) 保安管理組織〔R3.4.1現在〕

① 導管を管理する事業所

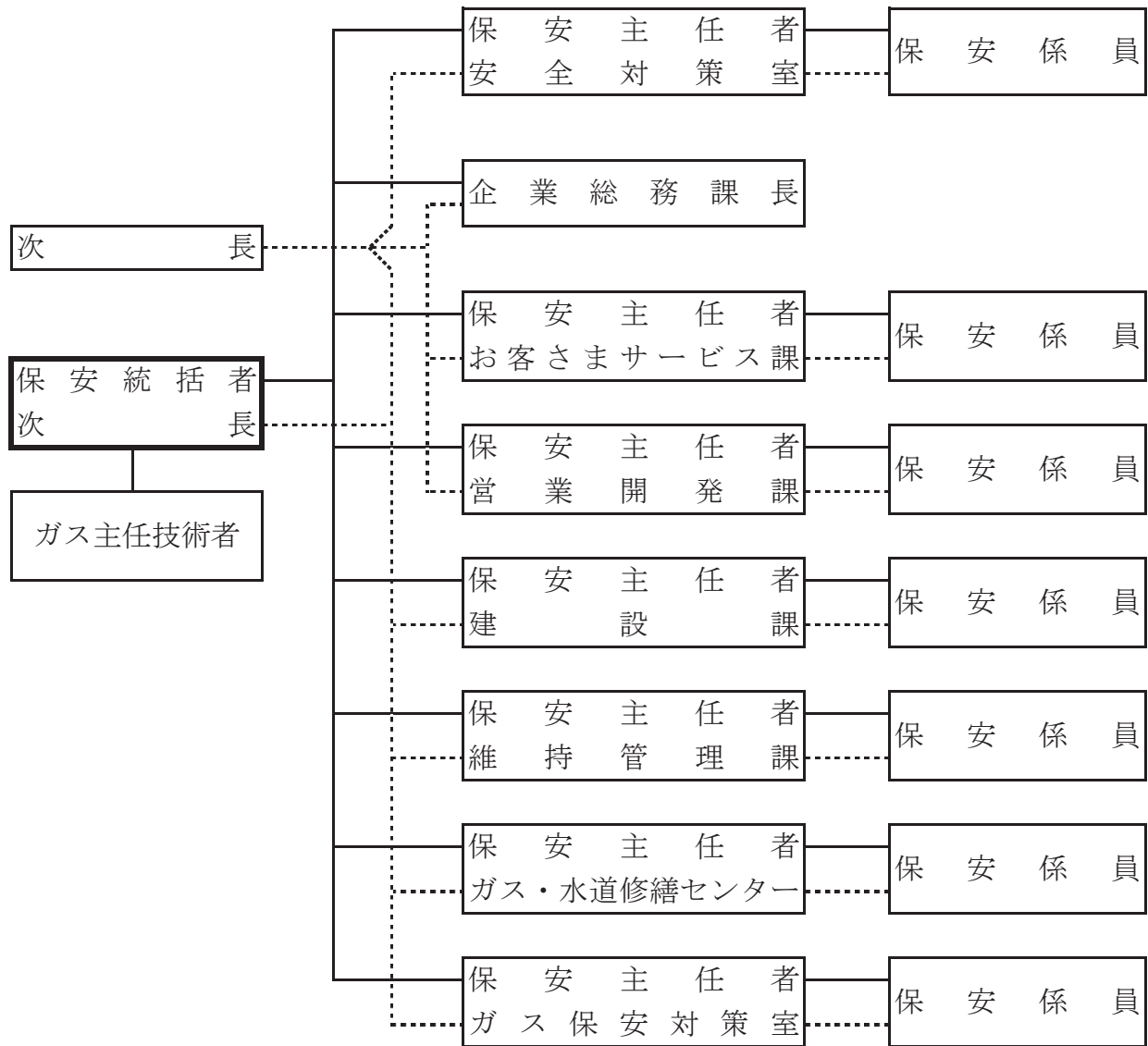

② 港エネルギーセンター

